

iQ500, Integrerad diskmaskin, 60 cm, XXL - extra hög, varioHinge - för justerbar lucka SX75ZX17CE



Extra tillbehör

SZ30B11	Rostfria sidolister, 86cm
SZ38B100	Connection rail for divided furniture
SZ72010	aquaStop förlängning 2 m
SZ73100	Variabel bestickkorg
SZ73300	Vinglshållare för fyra glas
SZ73640	Glas/Kopp-korg

Fantastisk Zeolith® diskmaskin med en speciell staplingsyta och skonsam behandling av dina finglas.

- ✓ Zeolith-torkteknik och Shine & Dry: Skonsam och effektiv torkning.
- ✓ Perfekt installation i ditt kök - varioHinge
- ✓ flexComfort korgar och lådor - för enkel användning, effektivt glasskydd och snabb i- och urlastning
- ✓ emotionLight: lyser upp med ett lugnande blått ljus.
- ✓ sideLight – elegant blått sidoljus som indikerar programstatus.

Beskrivning

Tekniska data

Energiklass ¹ :	B
Energiförbrukningen för 100 cykler med ekoprogrammet ² :	65 kWh/100 cycles
Max antal kuvert:	14
Ekoprogrammets vattenförbrukning i liter per cykel ³ :	9.0 l
Programmets tidslängd:	3:35 h
Ljudnivå, dB:	40 dB(A) re 1 pW
Ljudnivåklass:	B
Inbyggd / fristående:	Inbyggda
Höjd med toppskiva:	0 mm
Nischmått (H x B x D):	865-925 x 600 x 550 mm
Djup med dörren öppen i 90°:	1200 mm
Justerbara fötter:	Ja, justerbara framifrån
Max höjdjustering:	60 mm
Justerbar sockelplåt:	Höjd och djup
Nettovikt:	48.3 kg
Bruttovikt:	50.5 kg
Anslutningseffekt:	2400 W
Säkringsskydd:	10 A
Spänning:	220-240 V
Frekvens:	50; 60 Hz
Anslutningskabelns längd:	175 cm
Elkontakt:	Jordad stickkontakt
Längd, tilloppsslang:	165 cm
Längd, avloppsslang:	190 cm
EAN kod:	4242003981788
Typ av installation:	Integrerad



¹ Energiklass på en skala från A till G

² Energiförbrukning i kWh per 100 cykler (i programmet Eco 50 °C)

³ i program Eco 50 °C

iQ500, Integrerad diskmaskin, 60 cm, XXL - extra hög, varioHinge - för justerbar lucka SX75ZX17CE

Beskrivning

Förbrukning och prestanda

- Energiklass¹: B
- Energi² / Vatten³: 65 kWh / 9 liter
- Kapacitet: 14 standardkuvert
- Programtid⁴: 3:35 (h:min)
- Ljudnivå: 40 dB(A) re 1 pW
- Ljudnivåklass: B
- Ljudnivå (Snabb): 39 dB(A) re 1 pW

Program och specialfunktioner

- Försköljning
- 4 specialfunktioner: Home Connect, Shine & Dry, intensiveZone, VarioSpeedPlus
- Machine Care
- Extra funktioner via Home Connect-appen: HygienePlus, Night Program, Silence on demand

Design och komfort

- Zeolith®-torkning
- Värmeväxlare
- Sensorer: aquaSensor
- doseringsAssistent
- iQdrive: energisnål och tyst motorteknologi
- Självrengörande filtersystem i 3-steg med vågformat microfilter
- Innerbehållare i rostfritt stål

Teknik

- flexComfort korgar med färgade touchpoints
- glassZone
- varioDrawer - toppkorg
- 3-steps rackMatic®: höjjusterbar överkorg
- Hjul med kullager i överkorgen
- easyGlide hjul i nedersta korgen
- Stopp som förhindrar att den nedesta korgen spårar ur
- 2 fällbara tallriksstöd i överkorgen
- Underkorg: 8KS
- Överkorg: 2 kopphyllor med mjuk silikonfront i överkorgen
- 2 kopphållare i nederkorgen
- Halkskyddslist för vinglas i toppkorg
- Extra glasstöd i underkorgen

Säkerhet

- Home Connect för trådlös styrning via Home Connect-appen på din smartphone eller surfplatta
- Piezo touchControl
- Toppbetjäning
- Display med klartext (engelska)
- emotionLight - inre belysning
- sideLight - driftindikator med blått ljus

- Elektronisk resttidsindikator
- Ljudsignal vid programslut
- Startfördröjning: 1-24 timmar

Installation

- aquaStop säkerhetssystem, minimerar vattenskador i köket
- VarioHinge
- glasskyddsteknik

Tillbehör

- Tratt
- Ångskydd ingår

Installation

- Mått i cm (H x B x D): 86.5 x 59.8 x 55 cm

¹Energiklass på en skala från A till G

² Energikonsumtion i kWh per 100 cykler (program Eco 50 °C)

³ Vattenkonsumtion i liter per cykel (program Eco 50 °C)

⁴ Programtid Eco 50 °C

**iQ500, Integrerad diskmaskin, 60 cm, XXL - extra hög, varioHinge - för justerbar lucka
SX75ZX17CE**

Måttskisser

Mått i mm

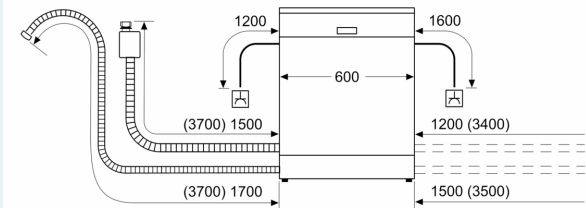

△ Eluttag
() mått med förlängningssats

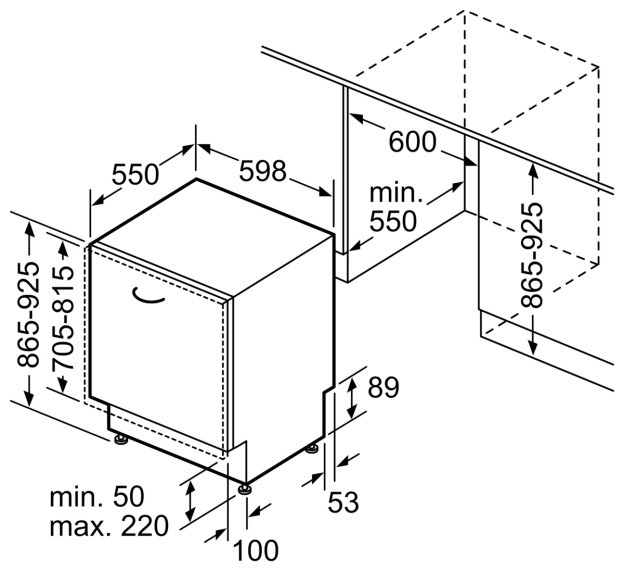

Mått i mm