





ecotronic

EHH6052



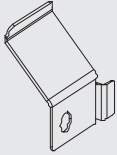

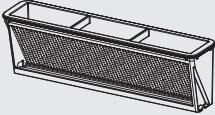

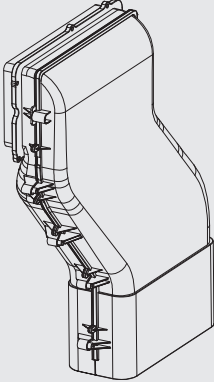
SE: 1-55

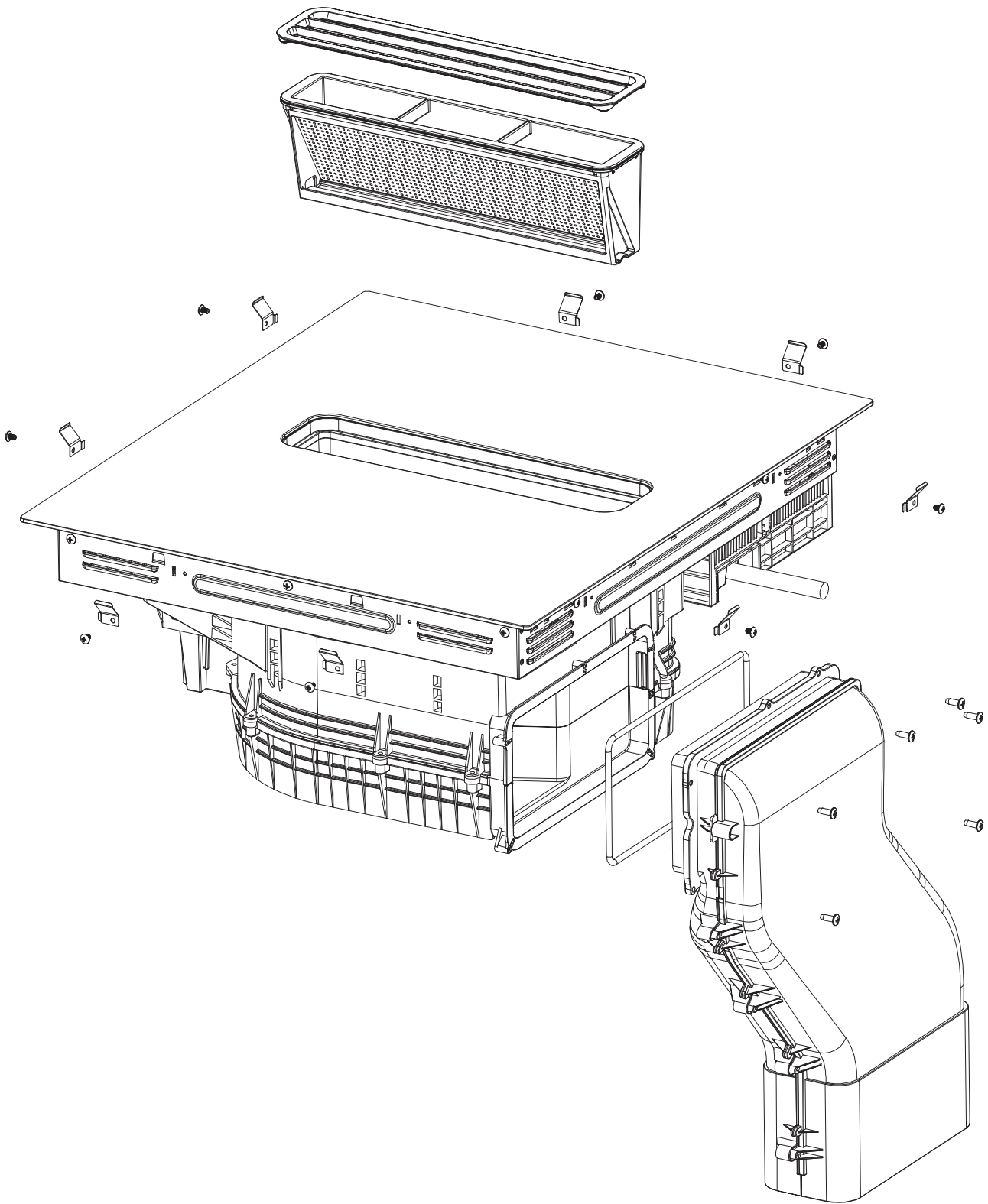
Installation Accessories, Air Extraction Mode

Code	Accessories	Description	Quantity
A		Bracket	8
B		3.9 *6 Screw	8
C		Grille	1
D		Grease Filter	1
E		3.5 *14 Screw	6
F		Smoke Pipe	1

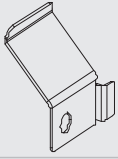

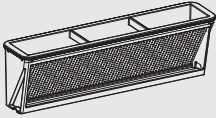
Installation Accessories, Air Recirculation Mode

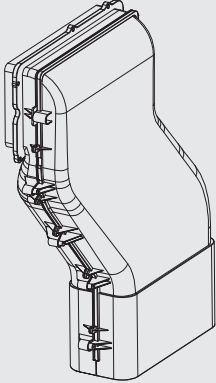
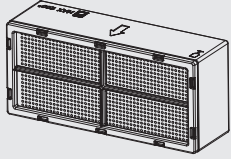
Code	Accessories	Description	Quantity
A		Bracket	8
B		3.9 *6 Screw	8
C		Grille	1
D		Grease Filter	1
E		3.5 *14 Screw	6
F		Hanging Plate Fitting	1
G	 *	Activated Carbon Filter	2

*included in the box, 2 pcs.

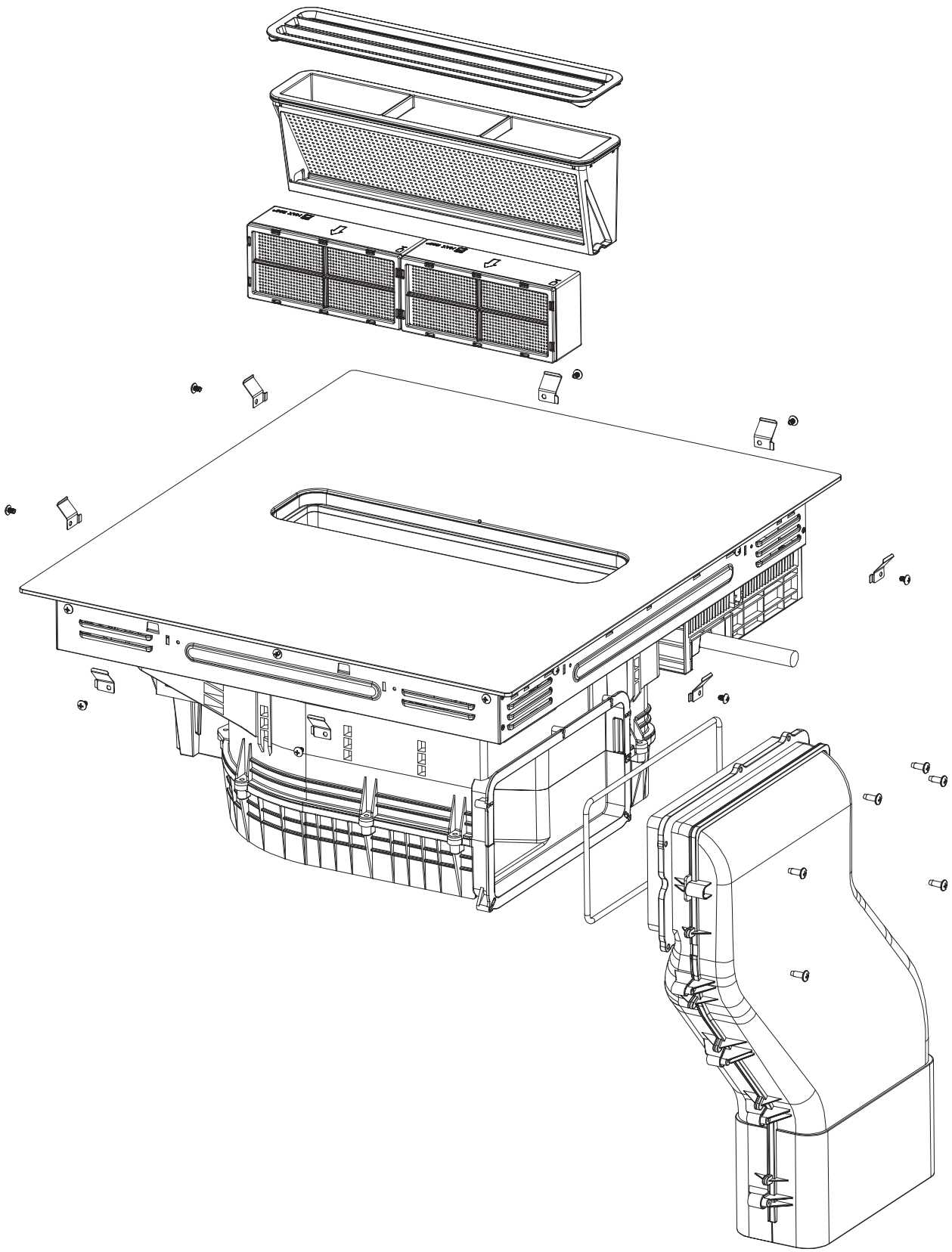

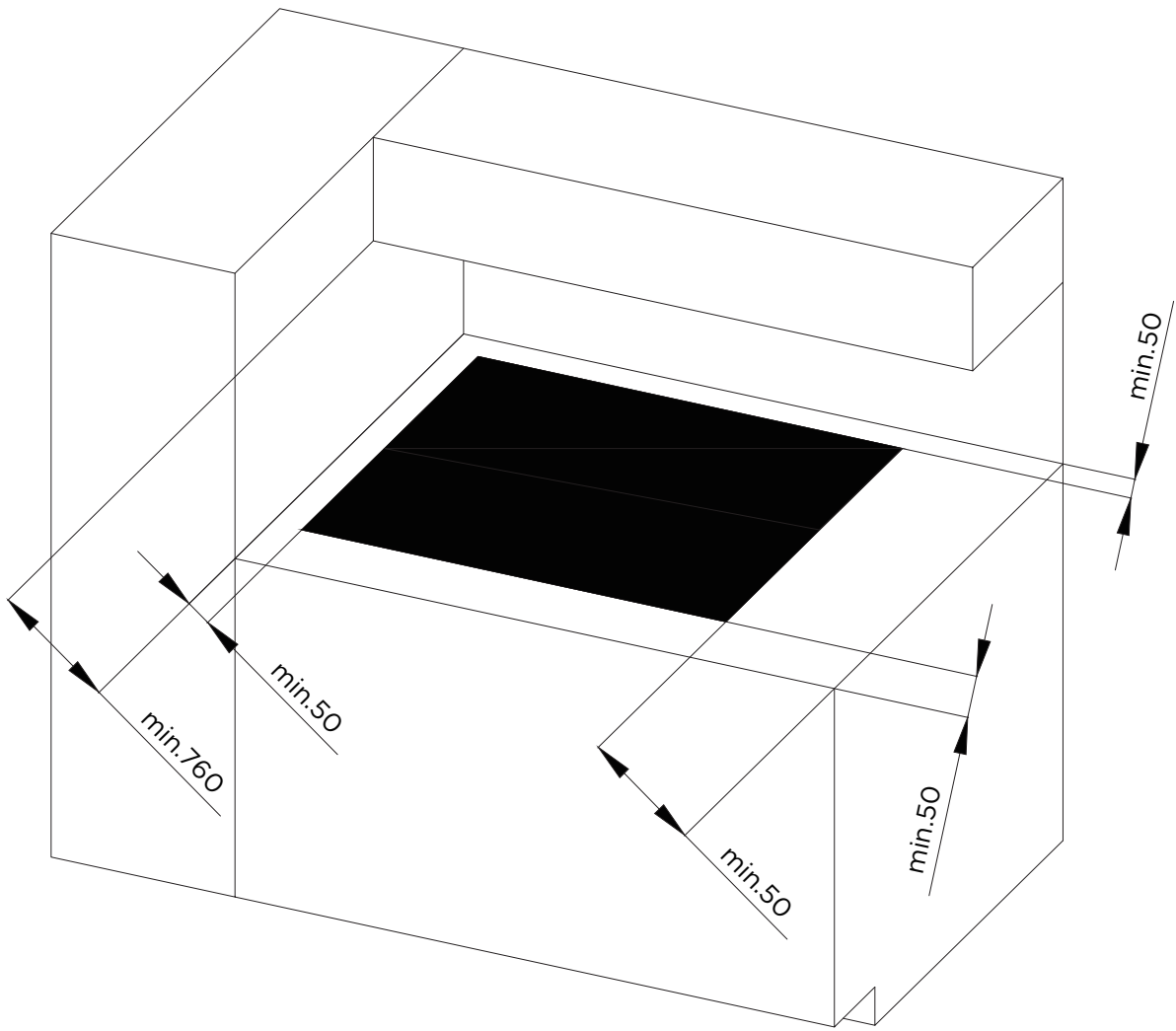

Normal Installation Instruction

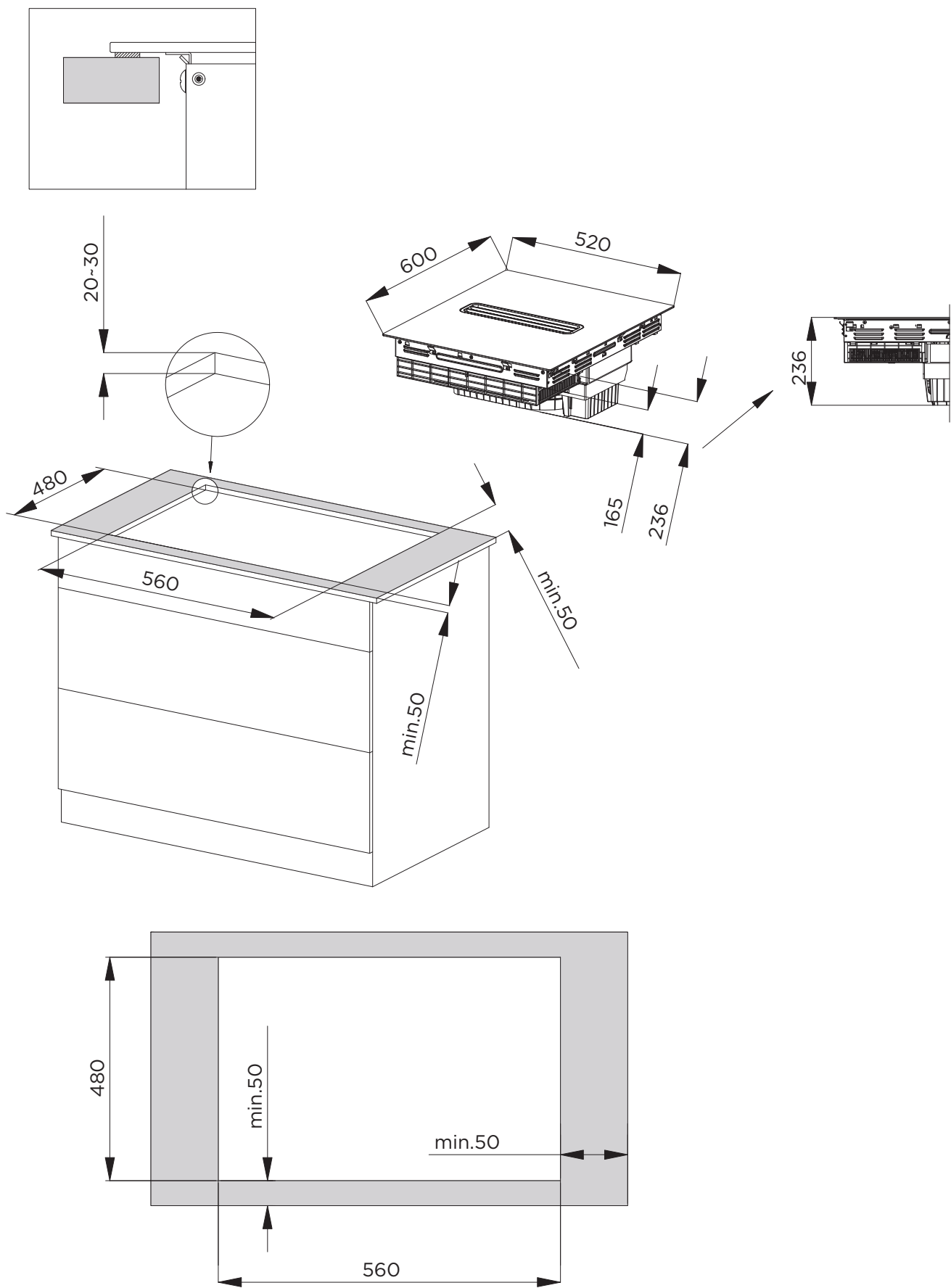

Flush-fitting Installation Instruction

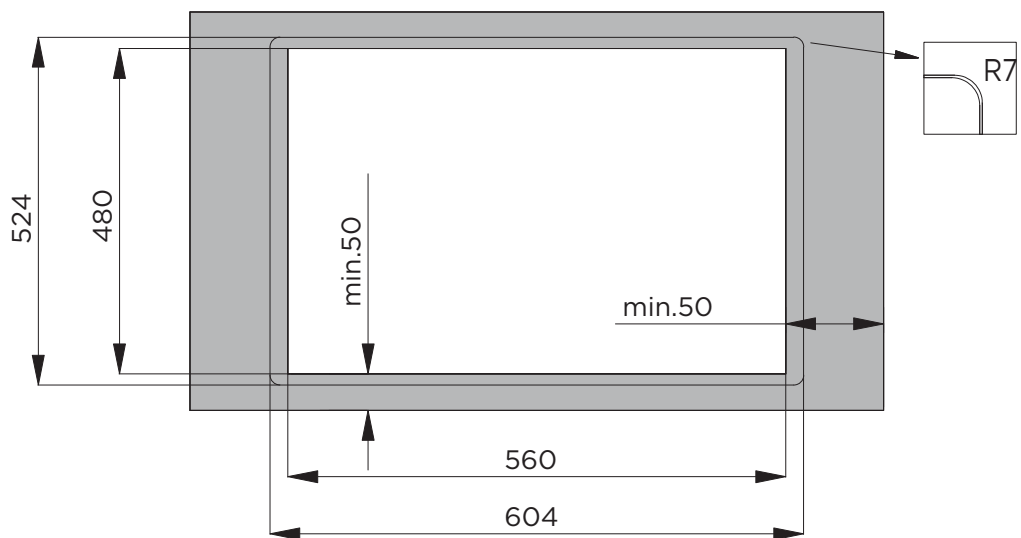
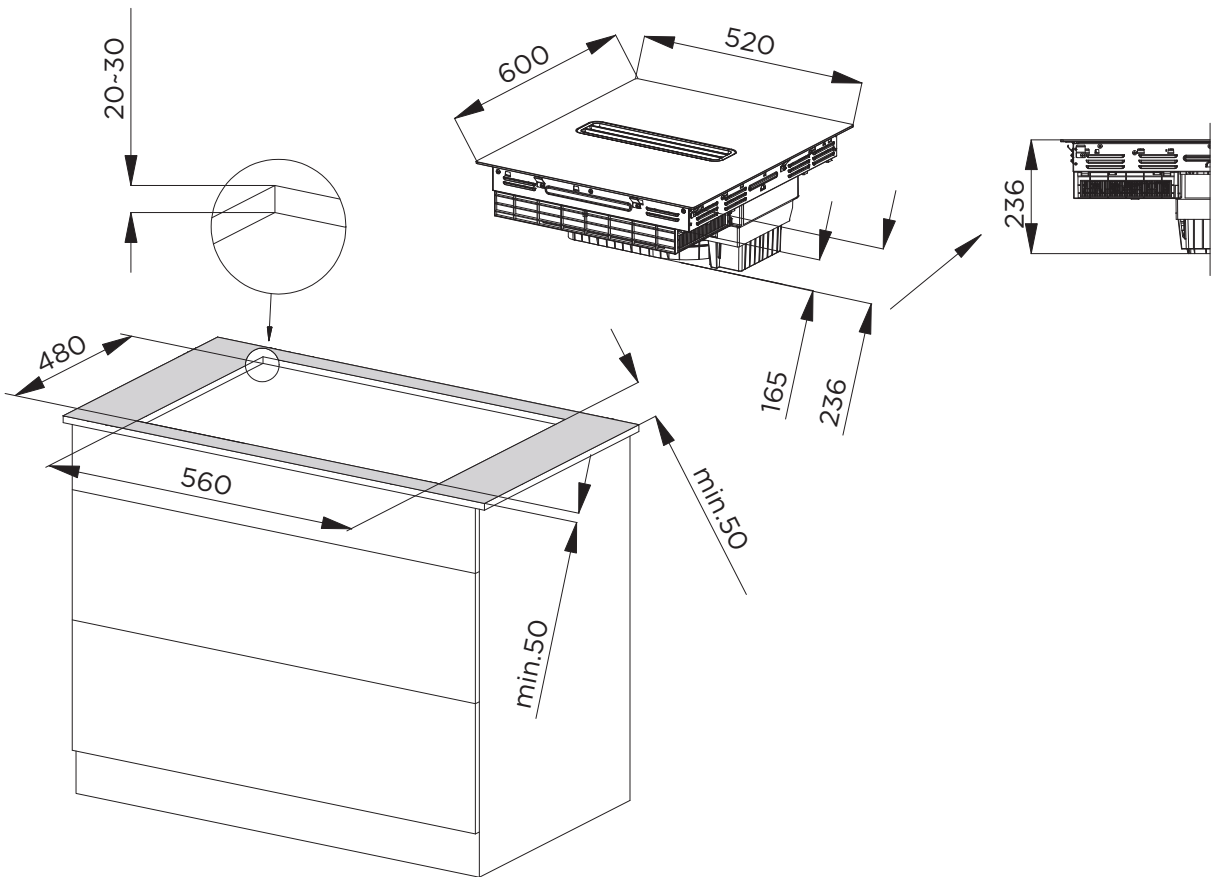
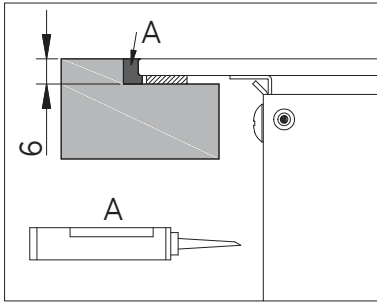

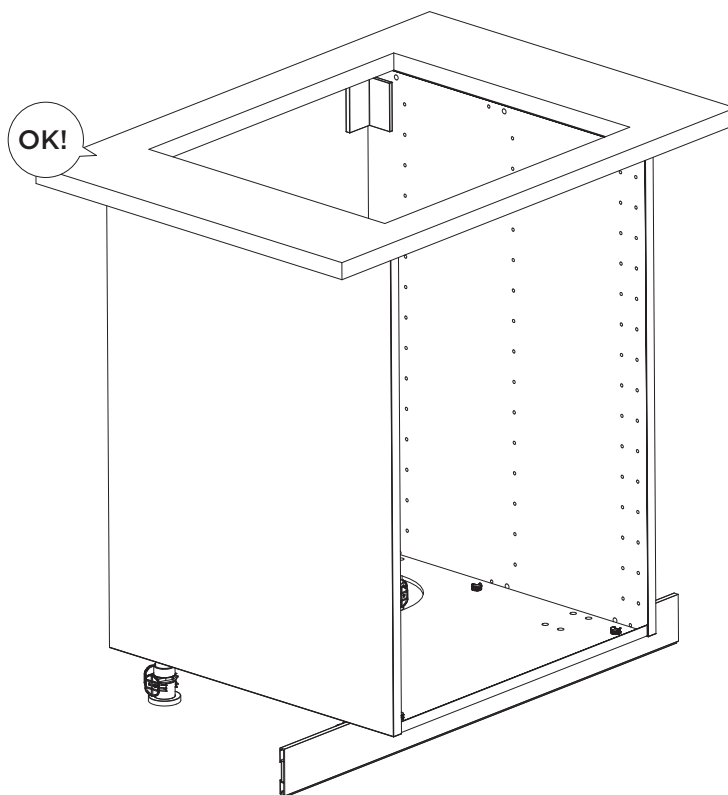
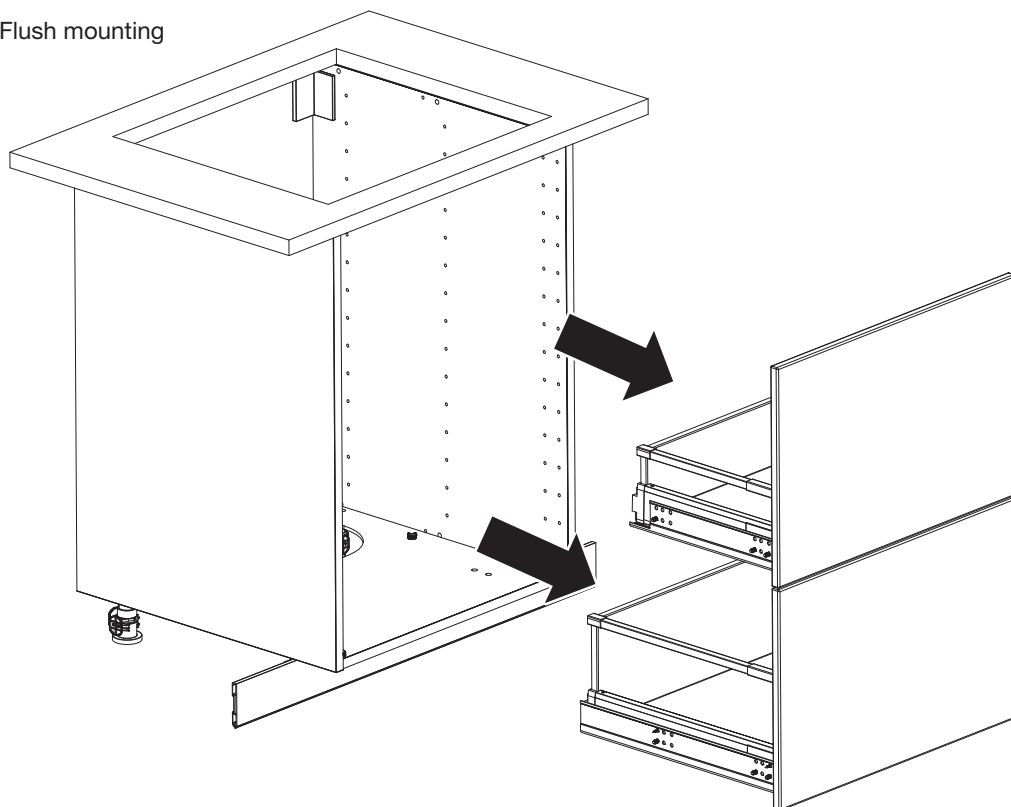

Remove Drawers Before Installing Appliance

Flush mounting



Install Brackets On The Hobs

Code	Accessories	Description	Quantity
A		Bracket	8
B		3.9 *6 Screw	8

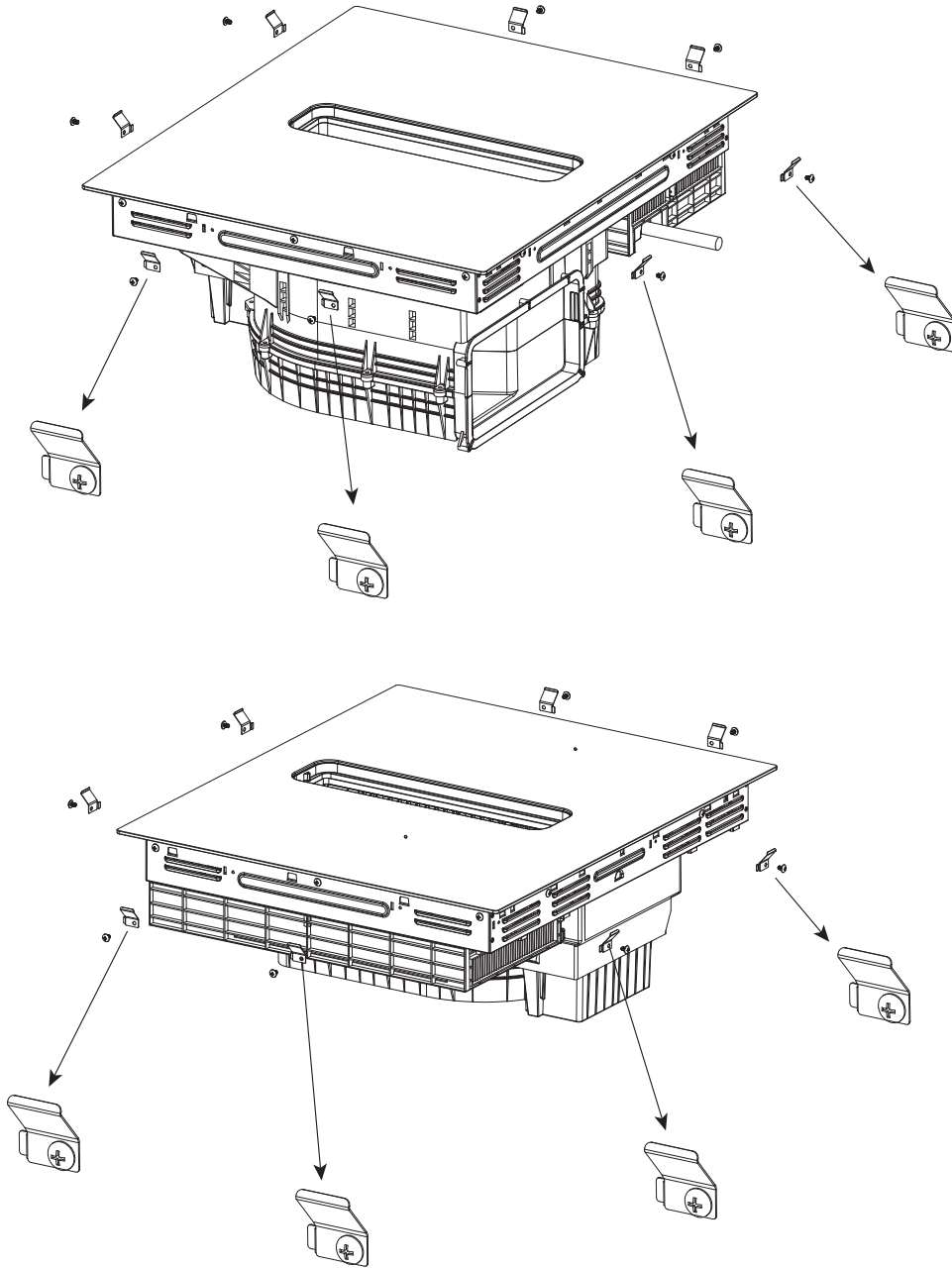

Air Extraction Mode & Air Recirculation Mode

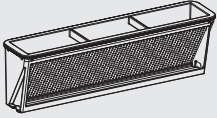
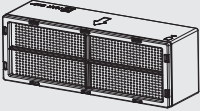
Code	Accessories	Description	Quantity
C		Grille	1
D		Grease Filter	1
G	* 	Activated Carbon Filter Used in Air Recirculation Mode	2

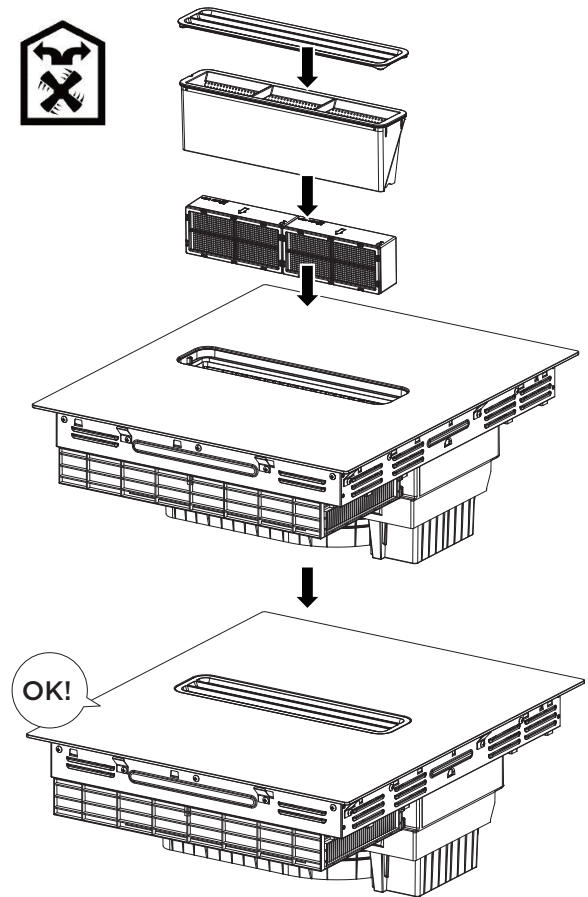
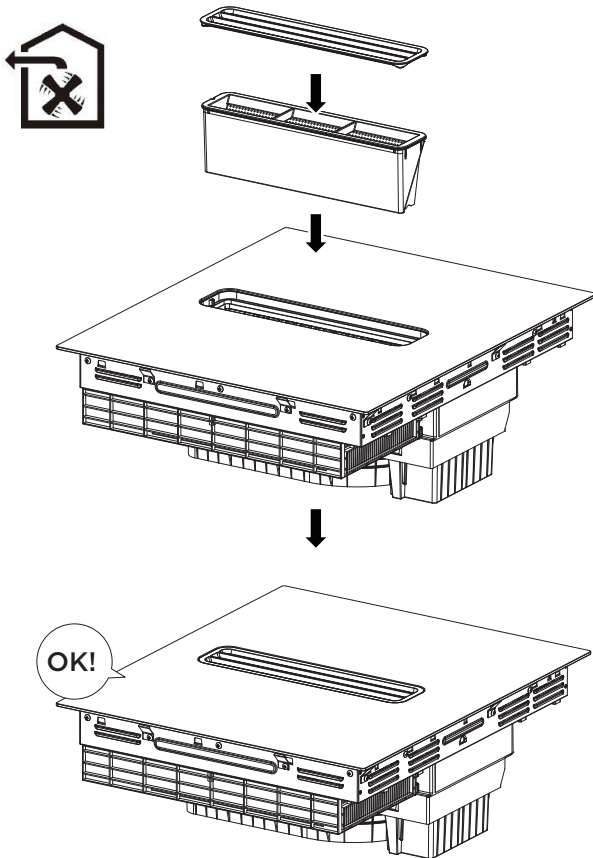

* included in the box, 2 pcs.

Open the air outlet in the house.
(usually windows or exhaust fan)

If air outlet is closed, Do not use the product.

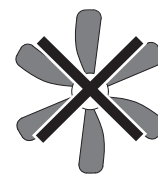
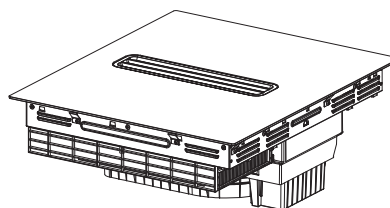
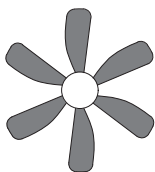
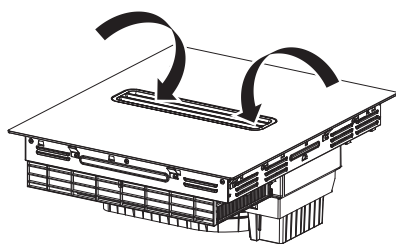
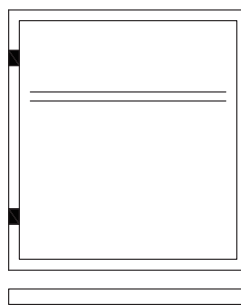
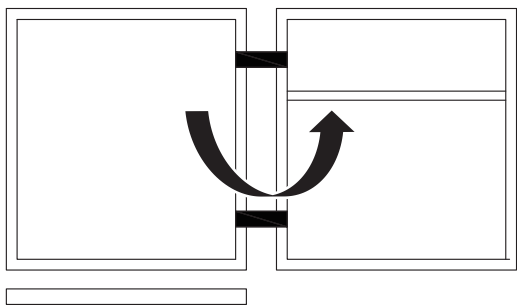

The activated carbon filter is installed in the bottom right corner of the machine.

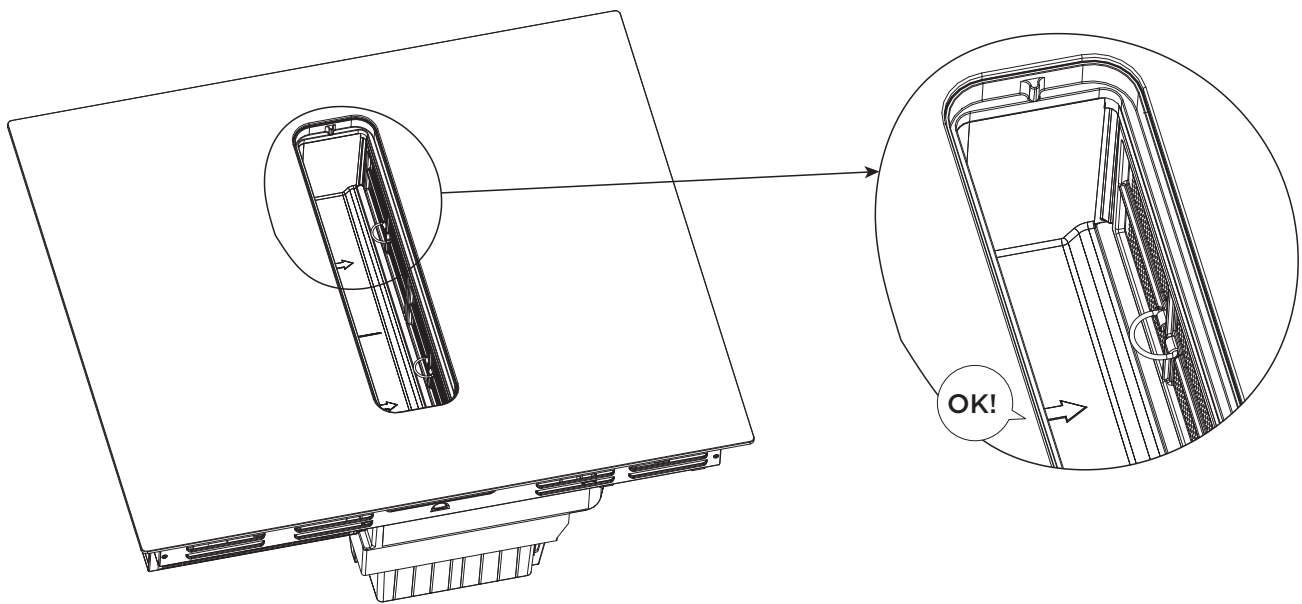
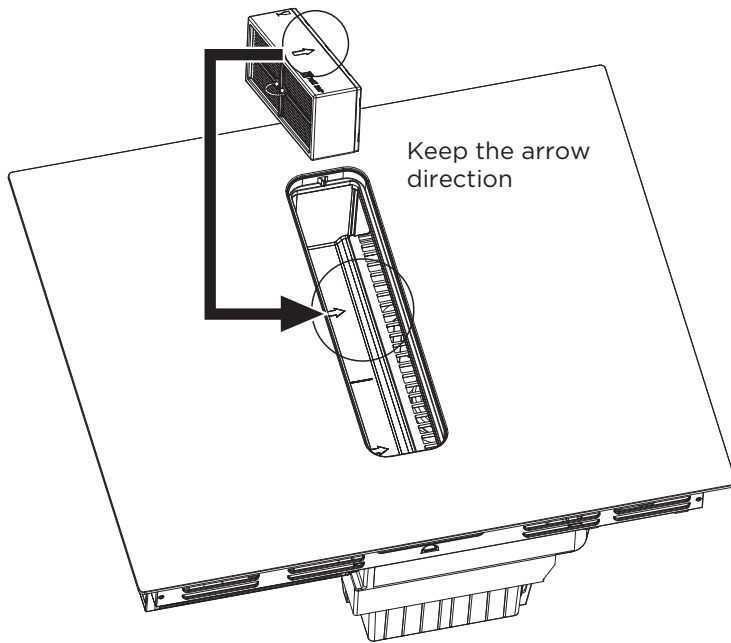

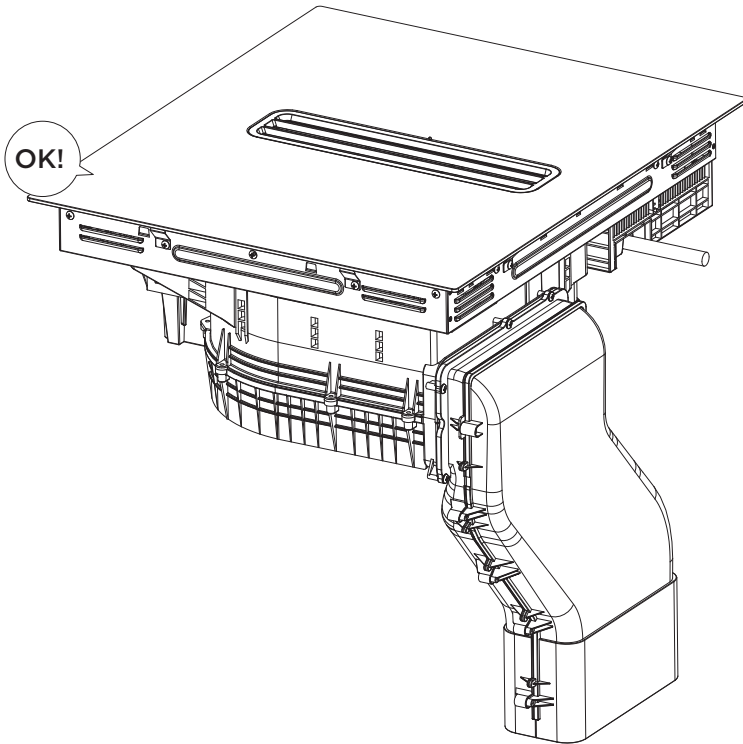
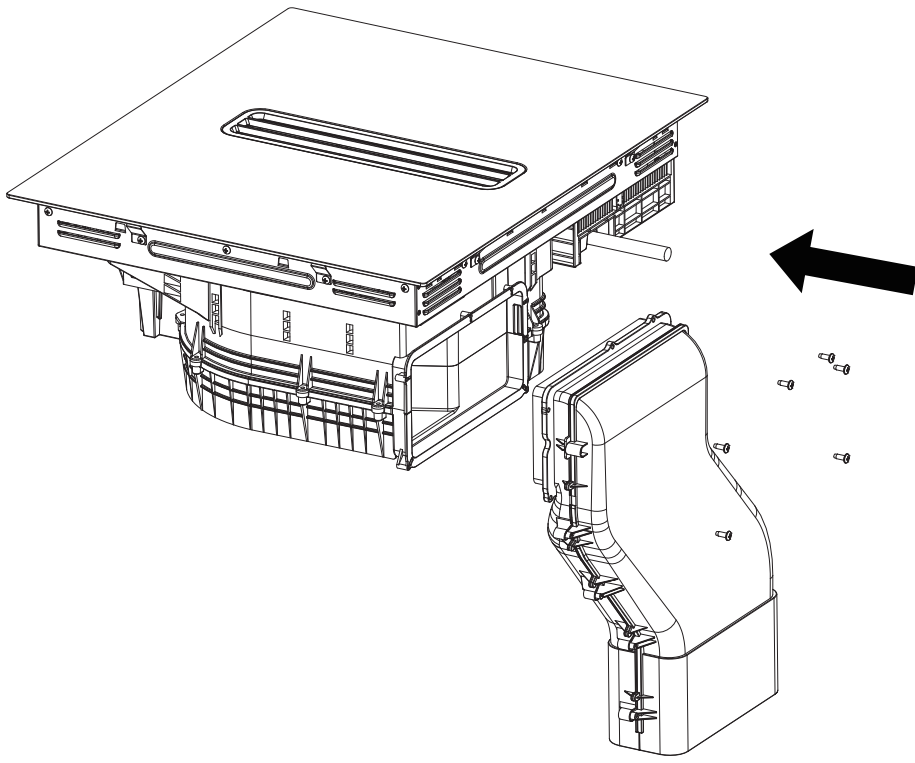

Tilt downwards and embed

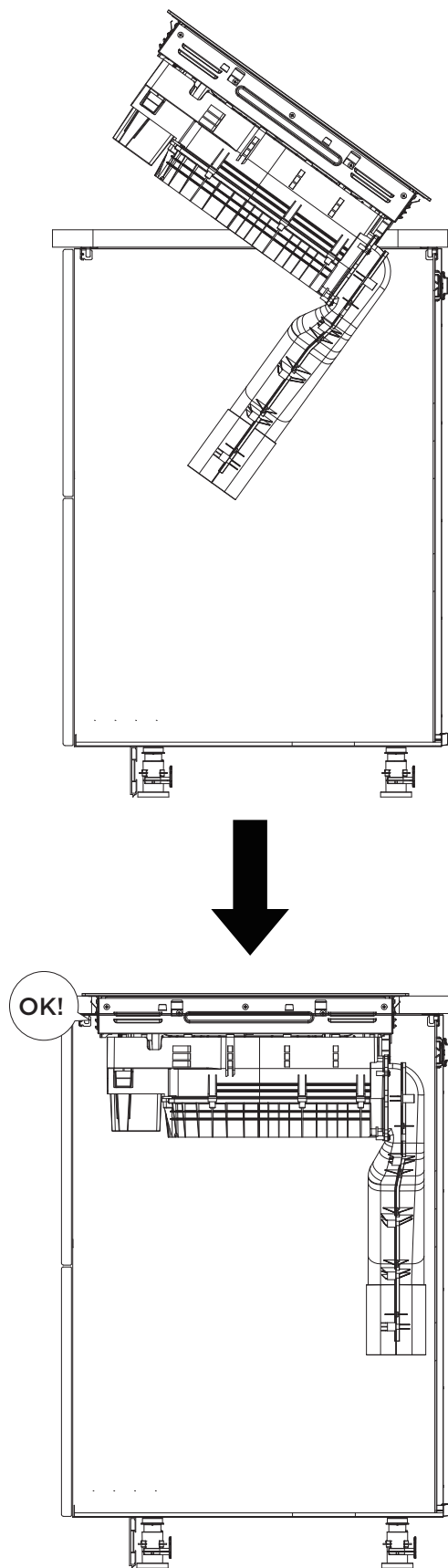

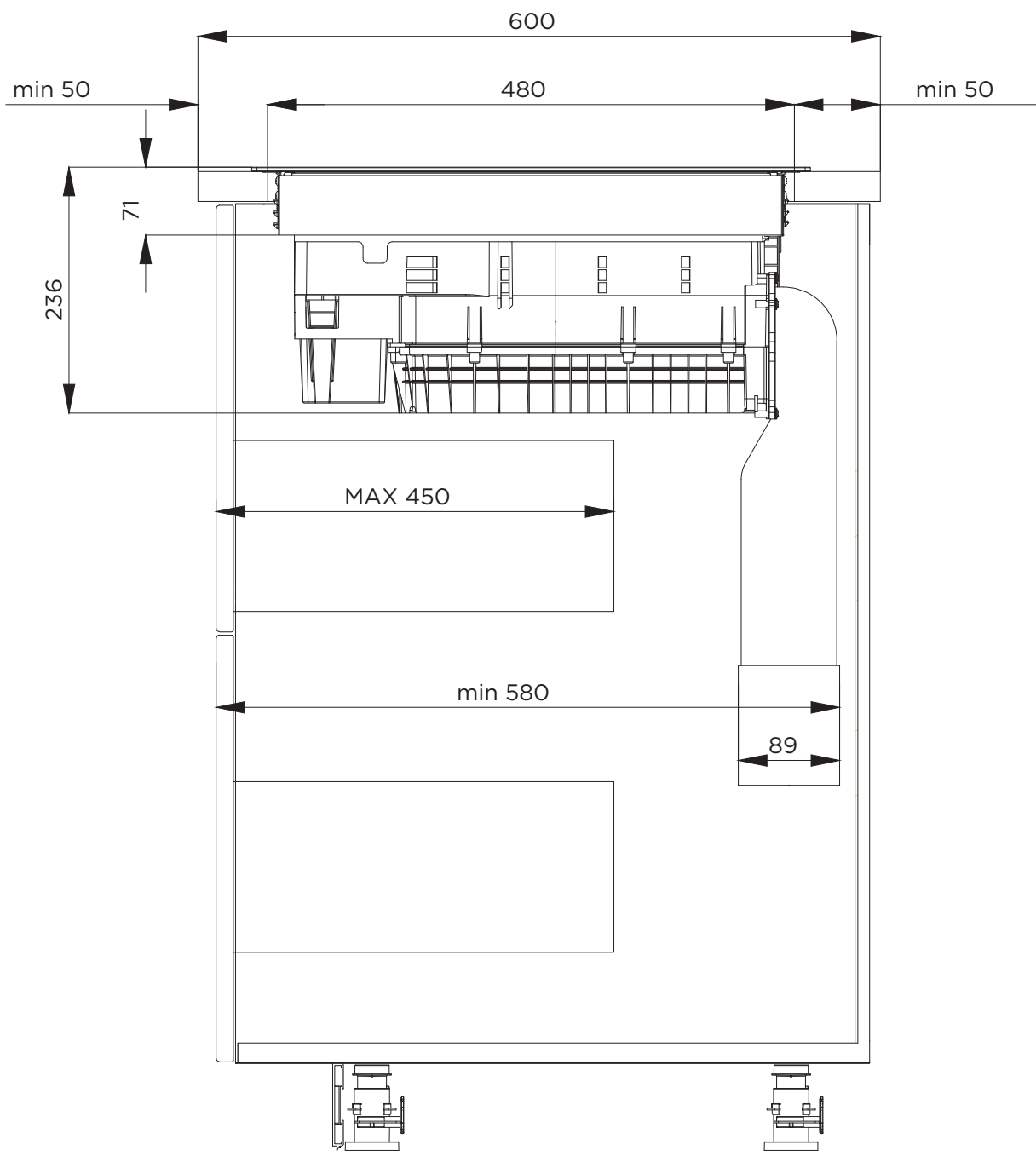

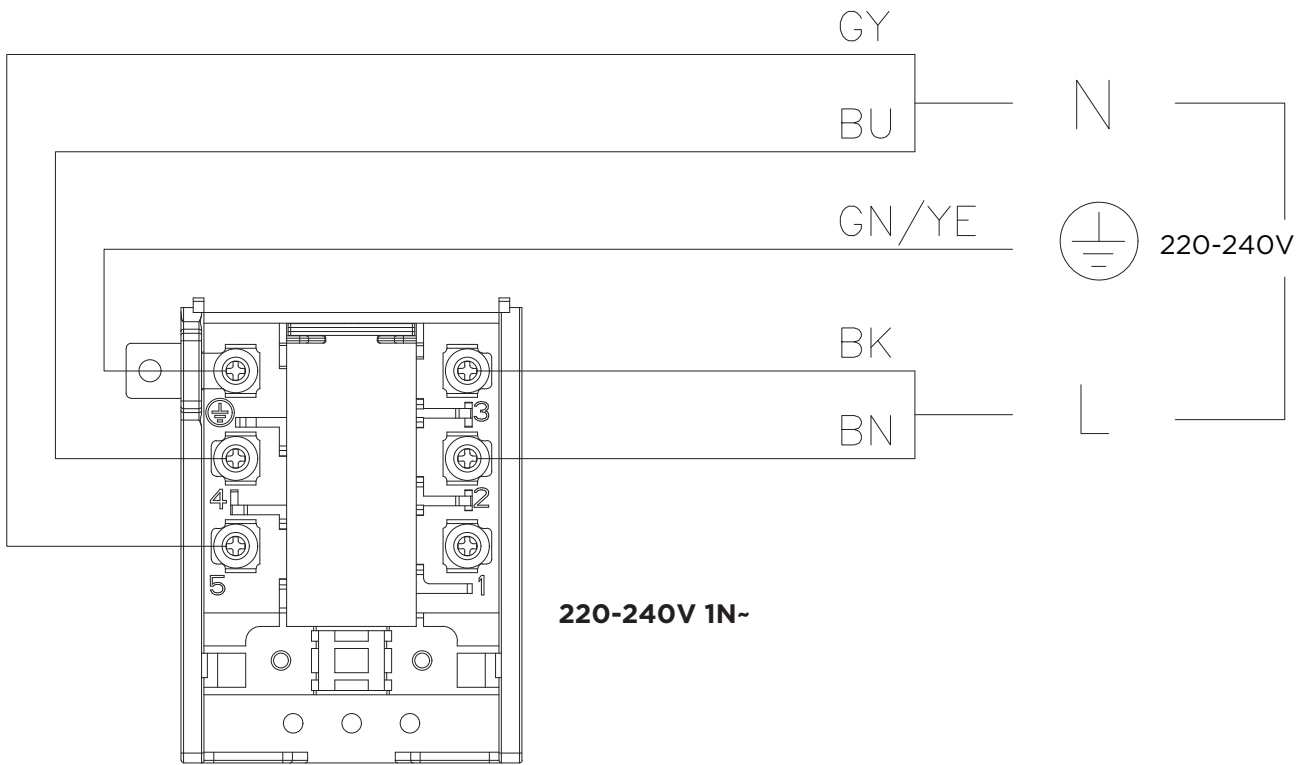
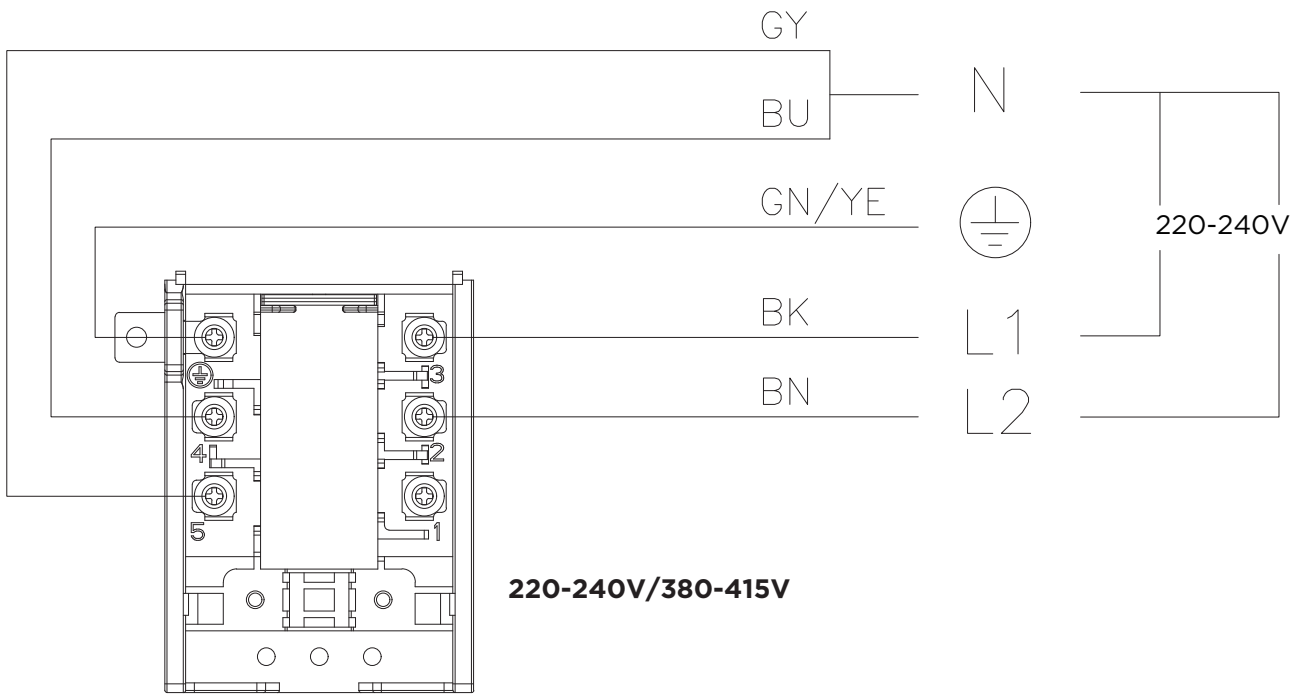

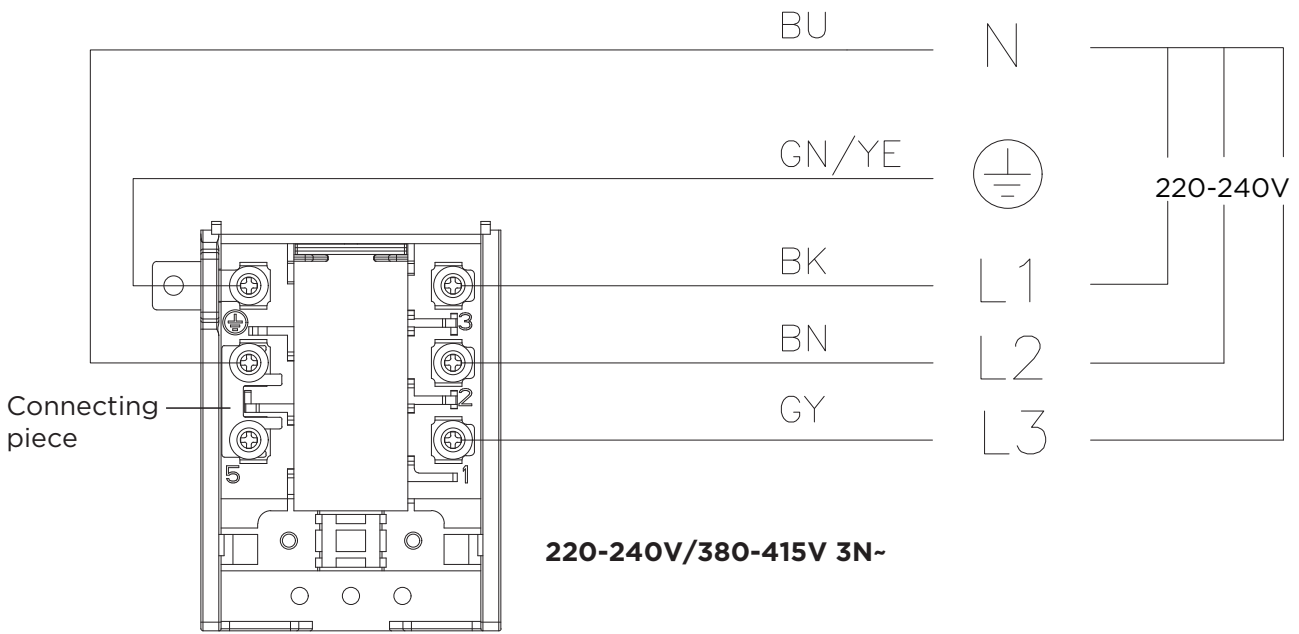
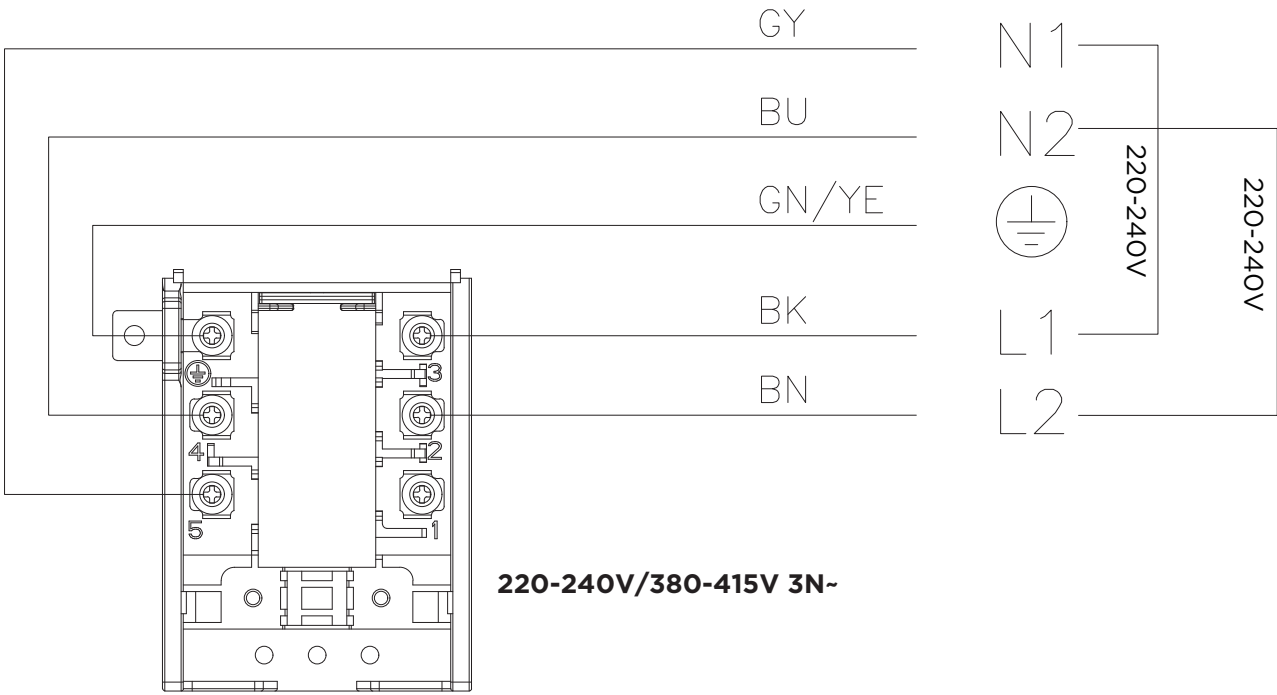

SPECIFICATIONS

Cooking Hob	MC-6F7488G427Y
Cooking Zones	4 Zones
Supply Voltage	220-240V- 50Hz or 60Hz
Installed Electric Power	7400W
Product Size W×D×H(mm)	600X520X236
Building-in Dimensions A×B (mm)	560X480
Motor	BLDC

	Symbol	Value	Unit
Type of hob	Electric hob		
Number of cooking zone	Four zones		
Heating technology	Induction cooking		
Diameter of useful surface for cooking zone Ø	Left front	180	mm
Diameter of useful surface for cooking zone Ø	Left rear	180	mm
Diameter of useful surface for cooking zone Ø	Right front	180	mm
Diameter of useful surface for cooking zone Ø	Right rear	180	mm
Energy consumption per cooking zone or area	EC _{electric cooking}	Left front : 188.3 Left rear: 183.4 Right front: 195.6 Right rear: 195.3	Wh/kg
Energy consumption for the hob	EC _{electric hob}	190.7	Wh/kg
Energy consumption			
Annual energy consumption	AEChood	12.6	kWh/a
Energy efficiency class	-	A++	-
Energy efficiency index	EElhood	34.6	-
Fluid dynamic efficiency	FDEhood	31.1	-
Fluid dynamic efficiency class	-	A	-

Lighting			
Lighting efficiency	LEhood	N/A	lux/W
Lighting efficiency class	-	N/A	-
Grease filtering			
Grease filtering efficiency	GFEhood	90.8	%
Grease filtering efficiency class	-	B	-
Air flow volume (ducted extraction)			
Maximum air flow at lowest setting in normal use	-	245.3	m ³ /h
Maximum air flow at 8 th speed setting in normal use	-	388.8	m ³ /h
Maximum air flow at highest setting in normal use	-	512.8	m ³ /h
Maximum air flow at boost setting in normal use	-	638.4	m ³ /h
Noise(ducted extraction)			
Airborne acoustical A-weighted sound power emissions at lowest setting	-	45	dB
Airborne acoustical A-weighted sound power emissions at 8 th speed setting	-	54	dB
Airborne acoustical A-weighted sound power emissions at highest setting	-	61	dB
Airborne acoustical A-weighted sound power emissions at boost setting	-	65	dB
Power consumption			
Power consumption in off mode	PO	N/A	W
Power consumption in standby mode	PS	0.4	W
Air flow volume (recirculated extraction)			
Maximum air flow at lowest setting	-	261.7	m ³ /h
Maximum air flow at 8 th speed setting	-	370.2	m ³ /h
Maximum air flow at highest setting	-	464.0	m ³ /h
Maximum air flow at boost setting	-	496.6	m ³ /h

Noise(recirculated extraction)			
Airborne acoustical A-weighted sound power emissions at lowest setting	-	52	dB
Airborne acoustical A-weighted sound power emissions 8 th speed setting	-	58	dB
Airborne acoustical A-weighted sound power emissions at highest setting	-	63	dB
Airborne acoustical A-weighted sound power emissions at boost setting	-	64	dB

Weight and Dimensions are approximate. Because we continually strive to improve our products we may change specifications and designs without prior notice.

GRATTIS till din nya produkt från Witt

Tack för att du har valt Witt. Innan du börjar använda din nya produkt ombeds du att läsa den här bruksanvisningen noggrant så att du vet hur man på ett säkert sätt använder de funktioner som din nya produkt erbjuder.

INNEHÅLLSFÖRTECKNING







SÄKERHETSANVISNINGAR.....	22
ÖVERSIKT ÖVER DIN PRODUKT	32
SNABBGUIDE	34
BRUKSANVISNING	36
RENGÖRING OCH UNDERHÅLL.....	46
FELSÖKNING	52
REKLAMATION OCH SERVICE.....	55

SÄKERHETSANVISNINGAR

Följande säkerhetsriktlinjer är avsedda att förhindra oförutsedda risker eller skador från osäker eller felaktig användning av apparaten. Kontrollera emballaget och apparaten vid mottagandet för att säkerställa att allt är intakt för att säkerställa säker drift. Om du hittar några skador ombeds du kontakta återförsäljaren.

Observera att förändringar av apparaten inte är tillåtna för din säkerhet. Önskad användning kan leda till risker och förlust av garantianspråk.

Symbolförklaring

-  **Fara**
Den här symbolen indikerar att det finns fara för liv och hälsa på grund av extremt brandfarlig gas.
-  **Varning för elektrisk spänning**
Den här symbolen indikerar att det finns fara för liv och hälsa för personer på grund av spänning.
-  **Varning**
Den här symbolen indikerar att ett fel, om det inte undviks, kan leda till allvarliga personskador eller dödsfall.
-  **Var försiktig**
Den här symbolen indikerar en fara med låg risk som, om den inte undviks, kan leda till mindre eller måttliga skador.
-  **Observera**
Den här symbolen indikerar viktig information (till exempel risk för skador på egendom), men inte fara.
-  **Följ anvisningarna**
Den här symbolen anger att en servicetekniker endast bör åtgärda och underhålla apparaten i enlighet med bruksanvisningen.

Läs säkerhetsanvisningarna noggrant och uppmärksamt innan du börjar använda produkten och förvara dem i omedelbar närhet av installationsplatsen eller produkten för senare användning!

SÄKERHETSANVISNINGAR

Följande säkerhetsriktlinjer är avsedda att förhindra oförutsedda risker eller skador från osäker eller felaktig användning av apparaten. Kontrollera emballaget och apparaten vid mottagandet för att säkerställa att allt är intakt för att säkerställa säker drift. Om du hittar några skador ombeds du kontakta återförsäljaren.

Observera att förändringar av apparaten inte är tillåtna för din säkerhet. Önskad användning kan leda till risker och förlust av garantianspråk.

Läs dessa anvisningar noggrant och uppmärksamt innan du installerar eller använder enheten och förvara dem i omedelbar närhet av installationsplatsen eller enheten för framtida bruk.

Säkerhetsvarningar

Din säkerhet är viktig för oss. Läs denna bruksanvisning noggrant innan du börjar använda din spishäll. Följ anvisningarna i den här bruksanvisningen noga. Inget ansvar tas för eventuella problem, skador eller bränder som uppstår till följd av underlåtenhet att följa anvisningarna i denna bruksanvisning. Enheten är uteslutande avsedd för hushållsbruk, matlagning och utsugning av matos som genereras under matlagning.

Ingen annan användning är tillåten (till exempel uppvärmning av rum). Tillverkaren fransäger sig allt ansvar för felaktig användning eller felaktiga inställningar.

Produktens utseende kan skilja sig från illustrationerna i den här bruksanvisningen, men anvisningarna för användning, underhåll och installation förblir desamma.

Installation

- Bryt strömmen till apparaten innan du utför arbete eller underhåll på den.
- Det är avgörande och obligatoriskt att ansluta apparaten till en bra jordad anslutning.
- Ändringar i ledningssystemet får endast utföras av en auktoriserad elinstallatör.
- Om de här anvisningarna inte följs kan det leda till elektriska stötar eller dödsfall.
- Installation eller underhåll måste utföras av en auktoriserad tekniker i enlighet med tillverkarens anvisningar och lokala säkerhetsföreskrifter. Reparera eller byt inte ut någon del av apparaten om inte annat anges särskilt i bruksanvisningen.
- Det är obligatoriskt att ansluta apparaten till jord.
- Strömkabeln måste vara tillräckligt lång för att apparaten ska kunna anslutas till elnätet.
- För att säkerställa att installationen uppfyller tillämpliga säkerhetsstandarder krävs en regelmässig allpolig brytare för att säkerställa fullständig fränkoppling av strömförsörjningen under överspänningsförhållanden i kategori III, i enlighet med installationsreglerna.
- Använd inte flera eluttag eller förlängningskablar. När installationen är slutförd får de elektriska komponenterna inte längre vara tillgängliga för användaren.
- Innan apparaten ansluts till elnätet: Kontrollera att anslutningsförhållandena stämmer överens med den anslutningsinformation (spänning och frekvens) som anges på typskylten. Det är mycket viktigt att denna information stämmer överens så att fläkten inte skadas. Kontakta en fackperson vid frågor.

Hälsofara

- Denna apparat uppfyller elektromagnetiska säkerhetsstandarder.
- Emellertid ska personer med pacemaker eller andra elektriska implantat (till exempel insulinpumpar) rådfråga sin läkare eller tillverkaren av implantatet innan de använder denna enhet för att säkerställa att deras implantat inte påverkas av det elektromagnetiska fältet.
- Underlåtenhet att följa denna anvisning kan orsaka dödsfall.

Risk för heta ytor

- Vid användning kommer bli åtkomliga delar av denna apparat att bli tillräckligt varma för att orsaka brännskador.
- Låt inte din kropp, dina kläder eller något annat föremål än lämpliga kokkärl komma i kontakt med induktionsglaset förrän ytan har svalnat.
- Håll barn borta från apparaten.
- Handtagen på kokkärl kan vara heta vid beröring. Se till att kokkärlens handtag inte placeras över andra kokzoner som är påslagna. Håll handtagen utom räckhåll för barn.
- Om de här anvisningarna inte följs kan det leda till brännskador och skållning.

Risk för skärskador!

- Det vassa bladet på en glashällsskrapa exponeras när säkerhetsskyddet dras tillbaka. Använd med extrem försiktighet och förvara alltid säkert och oåtkomligt för barn.
- Bristande försiktighet kan leda till skador eller skärsår.

Viktiga säkerhetsanvisningar

- Lämna aldrig apparaten utan uppsikt under användning. Om något kokar över kan det orsaka rök och fettstänk som kan antändas.
- Använd aldrig apparaten som arbets- eller avlastningsyta.
- Placera aldrig några föremål eller redskap på apparaten.
- Placera eller lämna inte några magnetiska föremål (till exempel kreditkort, minneskort) eller elektroniska enheter (till exempel datorer, MP3-spelare) i närheten av apparaten, eftersom de kan påverkas av det elektromagnetiska fältet.
- Använd aldrig apparaten för uppvärmning av rummet.
- Efter användning ska du alltid stänga av kokzonerna och hällen enligt beskrivningen i denna bruksanvisning (dvs. genom att använda touchknapparna). Lita inte på att funktionen för avkänning av kokkärl ska stänga av hällen när du tar bort kokkärl från kokzonerna.
- Låt inte barn leka med apparaten eller sitta, stå eller klättra på den.
- Förvara inte föremål av intresse för barn i skåp ovanför apparaten. Barn som klättrar på hällen kan skadas allvarligt.
- Lämna inte barn ensamma eller utan uppsikt i området där apparaten används.
- Barn eller personer med funktionsnedsättning som begränsar deras förmåga att använda apparaten måste ha hjälp av en ansvarsfull och kompetent person som instruerar dem i dess användning. Den ansvariga personen ska vara övertygad om att de kan använda apparaten utan fara för sig själva eller för sin omgivning.
- Reparera eller byt inte ut någon del av apparaten om det inte uttryckligen rekommenderas i bruksanvisningen. Allt annat underhåll bör utföras av en auktoriserad tekniker.
- Placera eller tappa inte tunga föremål på hällen.
- Stå inte på hällen.
- Använd inte kokkärl med vassa kanter och dra inte kokkärl över induktionsglasytan eftersom det kan repa glaset.
- Använd inte skursvampar eller andra slipande rengöringsmedel för att rengöra hällen, eftersom dessa kan repa induktionsglaset.
- Denna apparat är avsedd att användas i hushåll och liknande miljöer såsom:
 - personalkök i butiker, kontor och andra arbetsmiljöer
 - av gäster på lantställen, hotell, motell och andra boendemiljöer
 - bed and breakfast-liknande miljöer.

VARNING: Apparaten och dess åtkomliga delar blir heta under användning.

Risk för skärskador!

- Var försiktig – panelkanterna är vassa.
- Bristande försiktighet kan leda till skador eller skärsår.

Viktiga säkerhetsanvisningar

- Läs dessa anvisningar noggrant innan du installerar eller använder apparaten.
- Inga brandfarliga material eller produkter får placeras på apparaten vid något tillfälle.
- Gör den här informationen tillgänglig för den person som ansvarar för installationen av apparaten, eftersom det kan minska dina installationskostnader.
- För att undvika fara ska denna apparat installeras i enlighet med de här installationsanvisningarna.
- Denna apparat får endast installeras och jordas av en lämpligen auktoriserad person.
- Denna apparat bör anslutas till en krets som innehåller en isoleringsbrytare som ger fullständig fränkoppling från strömförsörjningen.
- Om apparaten inte installeras korrekt kan garanti- eller skadeståndsanspråk ogiltigförklaras.
- Denna apparat kan användas av barn från 8 års ålder och uppåt samt av personer med nedsatt fysisk, sensorisk eller mental förmåga eller bristande erfarenhet och kunskap om de hålls under uppsikt eller får instruktioner om hur apparaten används på ett säkert sätt och förstår de risker användandet medför.
- Barn ska hållas under uppsikt så att de inte leker med apparaten. Rengöring och underhåll får inte utföras av barn utan tillsyn.
- Om nätkabeln är skadad måste den bytas ut av tillverkaren, servicetekniker eller motsvarande behörig fackperson för att undvika fara.
- Varning: Om ytan är sprucken ska apparaten stängas av för att undvika risk för elektriska stötar eftersom hållar av glaskeramik eller liknande material skyddar spänningsförande delar.
- Metallföremål som knivar, gafflar, skedar och lock bör inte placeras på spishällen eftersom de kan bli heta. En ångtvätt får inte användas.
- Använd inte en ångtvätt för att rengöra din häll.
- Apparaten är inte avsedd att användas med en extern timer eller ett separat fjärrkontrollsystem.
- VARNING: Brandrisk: Förvara inte föremål på hällen.
- Matlagningen ska övervakas. Även en kort matlagningsprocess ska hållas under kontinuerlig uppsikt.
- VARNING: Övervakad matlagning på en häll med fett eller olja kan vara farligt och kan leda till brand. FÖRSÖK ALDRIG att släcka en brand med vatten, utan stäng av apparaten och täck sedan över lågan, till exempel med ett lock eller använd en brandsläckare.
- Efter användning ska du stänga av hällen med dess kontrollreglage och förlita dig inte på avkänningen av kokkärl.
- Undvik spill – sänk värmen när vätskor kokar eller värms upp.
- Lämna inte värmeelementen påslagna utan kastruller eller stekpannor.
- När matlagningen är avslutad ska du stänga av den aktuella zonen.
- Använd aldrig aluminiumfolie för matlagning och placera aldrig produkter som är förpackade i aluminium direkt på hällens yta. Aluminium kan smälta och orsaka oåterkalleliga och irreparabla skador på apparaten.
- Värm aldrig upp en burk eller konserverburk med mat utan att först öppna den – den kan explodera!

Drift och underhåll

Risk för elektriska stötar

- Tillaga inte mat på en trasig eller sprucken häll. Om hällens yta skulle gå sönder eller spricka ska du omedelbart stänga av apparaten vid huvudströmförsörjningen (väggbrytaren) och kontakta en behörig tekniker.
- Stäng av hällen vid väggen innan du rengör den eller utför underhåll.
- Om de här anvisningarna inte följs kan det leda till elektriska stötar eller dödsfall.

- Var uppmärksam så att du inte vidrör värmeelementen.
- Barn under 8 års ålder måste hållas borta från hällen om de inte hålls under oavbruten uppsikt.
- Rummet ska vara väl ventilerat när fläkten används samtidigt med andra förbränningsenheter, gas eller liknande.
- Fläkten ska rengöras regelbundet både invändigt och utvändigt (MINST EN GÅNG I MÅNADEN) i enlighet med underhållsinstruktionerna.
- Underlåtenhet att följa reglerna för rengöring av fläkten samt byte och rengöring av filter medför brandrisk.
- Det är strängt förbjudet att flambra mat. Användning av öppen låga kan skada filtren och utgöra en brandrisk och måste därför undvikas under alla omständigheter. Extra försiktighet måste iakttas vid stekning för att förhindra att olja överhettas och antänds.
- VAR FÖRSIKTIG: När hällen är påslagen kan de åtkomliga delarna av fläkten bli varma.
- När det gäller de tekniska och säkerhetsmässiga åtgärder som ska vidtas för att leda ut ånga måste de föreskrifter som utfärdas av lokala myndigheter följas strikt.
- Den utsugna luften får inte ledas genom samma kanaler som används för att leda ut ångor som genereras av gasförbränning eller andra typer av förbränningsanordningar. Fläkten får aldrig användas utan att gallret är korrekt monterat!
- Använd endast de fästsruvar som medföljer produkten för installationen eller, om de inte ingår, köp rätt typ av skruvar. Använd skruvar med rätt längd enligt installationsanvisningarna.
- När fläkten används tillsammans med andra enheter som drivs med icke-elektrisk energi får det negativa trycket i rummet inte överstiga 4 Pa (4×10^{-5} bar). Detta kan uppnås när den luft som krävs för förbränning kan tränga in genom öppningar som inte kan förseglas, till exempel i dörrar, fönster, in-/utluftningsventiler eller med andra tekniska medel. Enbart en in-/utluftningsventil säkerställer inte att gränsen följs.
- Rekommendationer för korrekt användning för att minska miljöpåverkan: När du börjar att laga mat ska du slå på fläkten på lägsta hastighet och låta den gå i några minuter även efter att matlagningen avslutats. Öka bara hastigheten om det finns stora mängder ånga och använd boost-funktionen endast i extrema fall. För att luktreduceringssystemet ska fungera effektivt ska du byta ut kolfiltret/kolfiltren efter behov. (Om sådant monterats). (Endast återcirkulation).
- För att säkerställa en hög prestanda för fettfiltret måste det rengöras vid behov. För att förbättra effektiviteten och minimera ljud ska du använda den maximala rördiameter som anges i denna bruksanvisning.
- Att låta fett eller olja koka på en häll utan uppsikt kan vara farligt och kan leda till brand.
- Lämna aldrig varm olja eller fett utan uppsikt.
- Använd aldrig apparaten utan ett fettfilter.
- Arbeta aldrig med öppen eld nära apparaten (till exempel flambering) och fettfiltren.
- Installera inte apparaten i närheten av en uppvärmningsenhet för fast bränsle (till exempel trä- eller kolbaserad) såvida inte uppvärmningsenheten har ett tättslutande och icke borttagbart skydd. Det får inte förekomma flygande gnistor.
- Låt apparaten svalna innan du rengör den.
- Om varma vätskor kommer in i apparaten ska du inte ta bort fettfiltret eller den överfyllda behållaren förrän apparaten har svalnat.
- Det kan finnas en lätt lukt vid upppackning. Detta är normalt och den kommer snart att försvinna.
- Fläktar och andra ventilationssystem kan påverka säkerheten vid drift av apparater som förbränner gas eller andra bränslen (även i andra rum) på grund av baksug av förbränningsgaser. Dessa gaser kan potentiellt leda till kolmonoxidförgiftning. Efter installation av en fläkt eller annat ventilationssystem ska funktionen av gasapparater provas av en behörig person för att säkerställa att det inte uppstår återflöde av förbränningsgaser.
- Det finns risk för brand om rengöring inte utförs enligt anvisningarna.
- VAR FÖRSIKTIG: Tillbehörskomponenter kan bli varma vid användning med matlagingsapparater.
- Regler för utsugning av luft måste följas.
- VAR FÖRSIKTIG: Denna apparat är inte avsedd för användning med gasbrännare.

Kontrollera följande efter installation av hällen:

- Strömkabeln är installerad på ett sådant sätt att den inte kan klämmas i skåpdörrar eller utdragslådor.
- Det finns tillräckligt flöde av frisk luft utifrån in i skåpet till spishällens undersida.
- Om spishällen installeras över en låda eller ett skåputrymme måste det installeras en termisk skyddsbarriär under spishällens undersida.
- Isoleringbrytaren är lättåtkomlig för kunden.

Var försiktig

- Induktionshällen måste installeras av behörig personal eller tekniker. Utför aldrig åtgärden själv.
- Hällen får inte installeras direkt över en diskmaskin, kylskåp, frys, tvättmaskin eller torktumlare, eftersom fukten kan skada hällens elektronik.
- Induktionshällen måste installeras på ett sådant sätt att bättre värmestrålning kan säkerställas för att öka dess tillförlitlighet.
- Väggen och den inducerade värmezonen ovanför bänkskivan måste vara beständig mot värme.
- För att undvika skador måste den självhäftande tejpens vara värmebeständig.
- Ångtvätt får inte användas.

Ansluta hällen till elnätet

Läs bruksanvisningen och de här säkerhetsanvisningarna noggrant innan produkten tas i bruk och före installation av hällen. Den innehåller viktig information om säkerhet, montering, användning och underhåll som skyddar både personer och produkten.

- Denna häll får endast anslutas till elnätet av en lämpligen auktoriserad person.
- Produkten är endast avsedd att användas i ett vanligt hushåll.
Tillverkaren/importören ansvarar inte för skador som orsakas av felaktig användning eller felaktig hantering.
- Kontrollera före anslutning av produkten att anslutningsförhållandena stämmer överens med den anslutningsinformation (spänning och frekvens) som anges på typskylten. Det är mycket viktigt att denna information stämmer överens så att produkten inte skadas. Kontakta en fackperson vid frågor.
- Kabellängderna för strömförsörjningen ska kunna motstå den belastning som anges på typskylten.
- För att ansluta hällen till elnätet får du inte använda adaptrar eller förlängningskablar, eftersom de kan orsaka överhettning och brand. En förlängningskabel ger inte den nödvändiga säkerheten.
- Strömförsörjningskabeln får inte vidröra några heta delar och måste placeras så att dess temperatur inte överstiger 75 °C vid något tillfälle.
- Kontrollera med en auktoriserad elinstallatör om elledningarna i huset är lämpliga utan modifieringar. Eventuella ändringar får endast utföras av en auktoriserad elinstallatör.
- Om det totala antalet värmeenheter på den apparat du väljer inte är mindre än fyra kan apparaten anslutas direkt till elnätet via en enfasanslutning, enligt nedan.
- Om kabeln är skadad eller behöver bytas ut, måste detta arbete utföras av en fackperson med rätt förutsättningar och verktyg för att undvika olyckor.
- Om apparaten ansluts direkt till elnätet måste en allpolig brytare installeras med ett minsta gap på 3 mm mellan kontakterna.
- Installatören måste säkerställa att elinstallationen är korrekt utförd och att den uppfyller säkerhetsföreskrifterna.
- Kabeln får inte böjas eller klämmas.
- Kabeln måste kontrolleras regelbundet och får endast bytas ut av behöriga tekniker.

ILLUSTRATIONER/INSTALLATION AV PRODUKTEN

Kontrollera följande före installation av hällen:

- Arbetsytan är kvadratisk och i våg, och inga bärande element stör utrymmeskraven.
- Arbetsytan är tillverkad av ett värmebeständigt och isolerat material.
- Om hällen installeras ovanför en ugn måste ugnen ha en inbyggd kylfläkt.
- Installationen uppfyller alla krav på fritt utrymme samt gällande standarder och föreskrifter.
- Eftersom denna produkt är relativt stor är det nödvändigt att två tekniker arbetar tillsammans under installationen för att säkerställa att den utförs korrekt.



VARUMÄRKEN, UPPHOVSRÄTT OCH JURIDISKT UTTALANDE

Logotyper, ordmärken, handelsnamn, design och alla varianter härav är värdefulla tillgångar för Witt och/eller dess anknutna företag ("Witt"), där Witt äger varumärken, upphovsrätt och andra immateriella rättigheter, och all goodwill som härrör från användningen av någon del av ett Witt-varumärke. Användning av Witt-varumärket för kommersiella ändamål utan föregående skriftligt tillstånd från Witt kan utgöra varumärkesintrång eller otillbörlig konkurrens i strid med gällande lagstiftning.

Denna bruksanvisning har skapats av Witt och Witt förbehåller sig all upphovsrätt till den. Ingen enhet eller person får använda, duplicera, ändra, distribuera denna bruksanvisning, vare sig helt eller delvis, ej heller paketera eller sälja tillsammans med andra produkter utan föregående skriftligt tillstånd från Witt.

Alla beskrivna funktioner och anvisningar var uppdaterade vid tidpunkten för upprättandet av denna bruksanvisning. Emellertid kan den faktiska produkten skilja sig från den beskrivna på grund av förbättrade funktioner och design.

BORTSKAFFANDE OCH ÅTERVINNING

Viktiga miljöanvisningar

Överensstämmelse med WEEE-direktivet och bortskaffande av avfallsprodukten:
Denna produkt uppfyller EU:s WEEE-direktiv (2012/19/EU). Den här produkten är försedd med en klassificeringssymbol för avfall från elektrisk och elektronisk utrustning (WEEE).

Förpackningen är miljövänlig och kan återvinnas, bortskaffas eller destrueras utan att skada miljön. Förpackningsmaterialen är märkta i enlighet med detta.

Symbolen som finns på produkten eller förpackningen anger att produkten inte får bortskaffas tillsammans med vanligt hushållsavfall. Den ska i stället lämnas in till en återvinningscentral som är godkänd för hantering av elektrisk och elektronisk utrustning. Genom att bortskaffa produkten på rätt sätt hjälper du till att förebygga hindra negativa effekter på miljön och människors hälsa. För mer information om bortskaffande och återvinning av produkten kan du kontakta din kommun, återvinningscentral eller den butik där du köpte produkten.

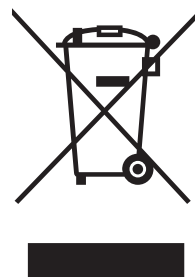

FÖRSÄKRAN OM ÖVERENSSTÄMMELSE

Tillkännagivande om direktivet om begränsning av farliga ämnen (RoHS)

Denna produkt uppfyller kraven i direktiv 2011/65/EU om begränsning av användningen av vissa farliga ämnen i elektriska och elektroniska produkter.

FÖRPACKNINGSPÅKÄNNING

Det förpackningsmaterial och emballage som kommer med produkten är tillverkat av återvinningsbart material i enlighet med nationella miljöbestämmelser. Kassera inte förpackningsmaterialet tillsammans med hushållsavfallet eller annat avfall. Lämn

förpackningsmaterialet till en återvinningsstation som utsetts av de lokala myndigheterna.

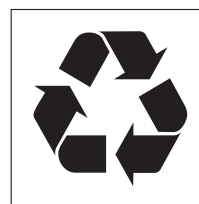

DATASKYDD

För att tillhandahålla de avtalade tjänsterna till kunden samtycker vi till att följa alla bestämmelser i tillämplig dataskyddslagstiftning utan begränsning, i enlighet med de avtalade länder inom vilka tjänsterna till kunden kommer att tillhandahållas samt, i tillämpliga fall, EU:s allmänna dataskyddsförordning (GDPR).

I allmänhet är vår databehandling för att uppfylla våra skyldigheter enligt avtalet med dig och av produktsäkerhetsskäl, för att skydda dina rättigheter i samband med garanti- och produktregistreringsfrågor.

I vissa fall, men endast om adekvat dataskydd garanteras, kan personuppgifter överföras till mottagare utanför Europeiska ekonomiska samarbetsområdet.

Mått på kokkärl

Kokzonerna justeras automatiskt efter kokkärllets bottendiameter, inom vissa gränser. Kokkärllet måste dock ha en bottendiameter som är minst lika stor som den aktuella kokzonen. För bästa effektivitet av hällen ska kokkärllet alltid placeras i mitten av kokzonen.

Kokzon	Bottendiameter på induktionskokkärl	
	Min. (mm)	Max. (mm)
180	140	180



- Små kokkärl ska placeras mitt på kokzonen för korrekt uppvärmning.
- Vid användning av ett kokkärl av sämre kvalitet krävs ett större kokkärl för uppvärmning.

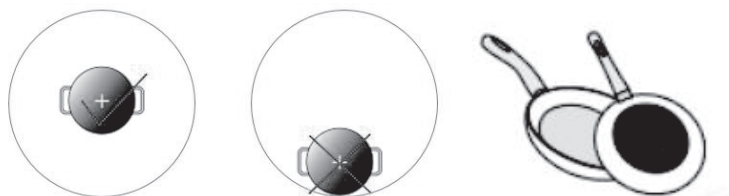

ÖVERSIKT ÖVER DIN PRODUKT

Sett från ovan

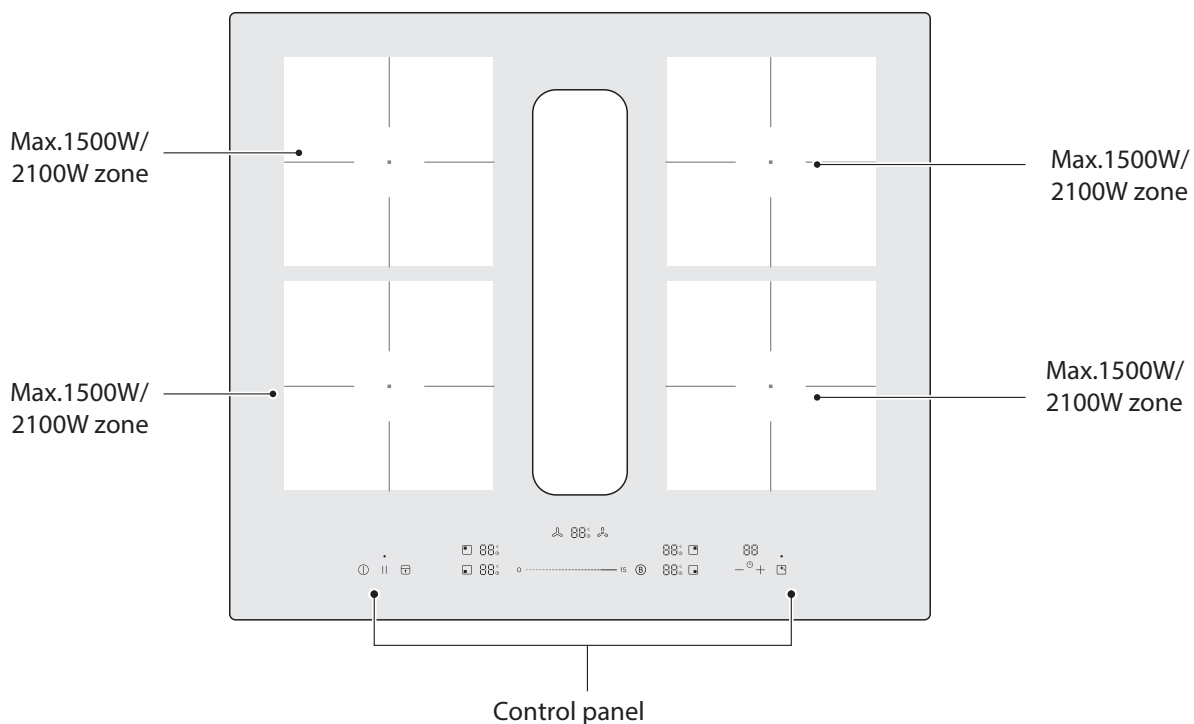

Sett från ovan

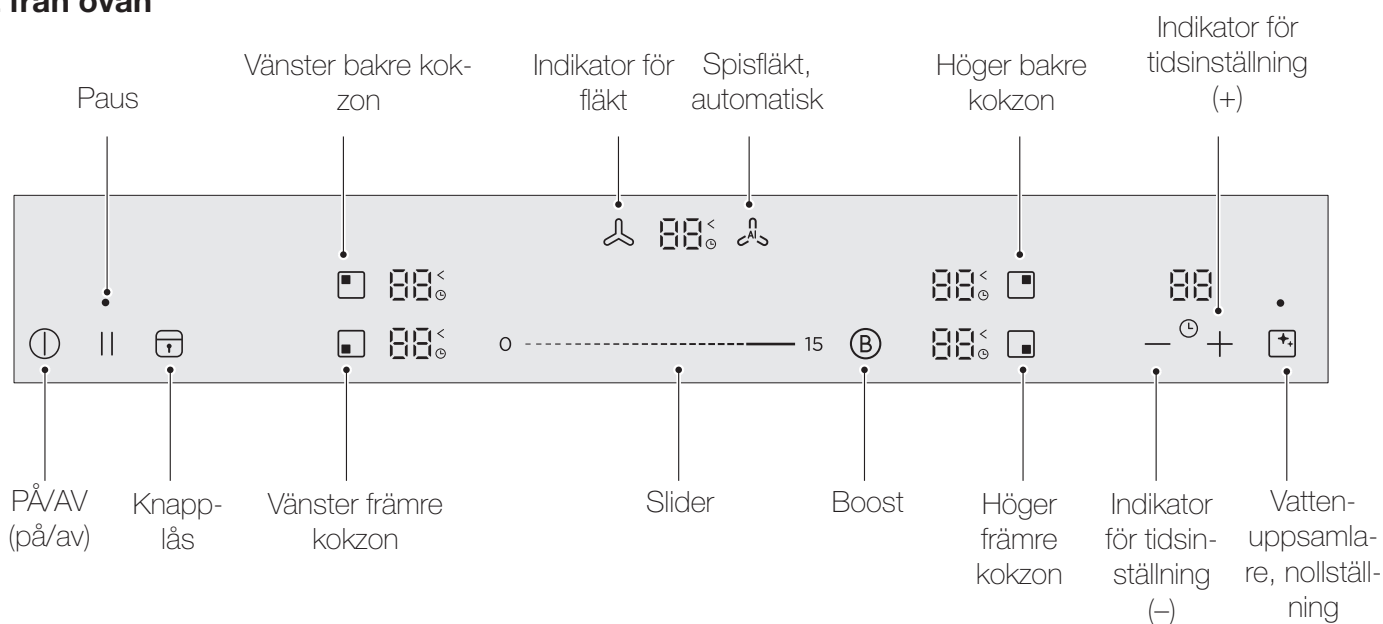

Alla bilder i denna bruksanvisning är endast till för förklarande ändamål. Eventuella avvikelser mellan den faktiska produkten och illustrationen på bilden kommer att vara underkastad den faktiska produkten.

Så fungerar det

Induktion är en säker, avancerad, effektiv och kostnadseffektiv teknik. Den fungerar genom att elektromagnetiska vibrationer genererar värme direkt i stekpannan/kastrullen, i stället för indirekt genom uppvärmning av glasytan. Glaset blir bara varmt eftersom stekpannan/kastrullen så småningom börjar att värma upp det.

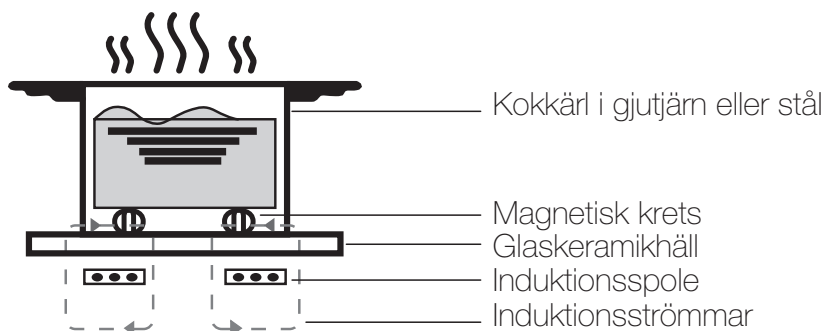

Innan du börjar använda din nya induktionshäll och fläkt

- Läs den här bruksanvisningen och var särskilt uppmärksam på avsnittet "Säkerhetsvarningar".
- Ta bort eventuell skyddsfilm som kan finnas kvar på induktionshällen.

Drift

Du kan använda produkten antingen med utsugning ut i det fria eller genom återcirkulation.

Utsugning ut i det fria

Fläkten är konstruerad för att avlägsna ånga och matos från köket. Den kräver installation av en frånluftskanal som leder den använda luften ut i det fria.



Återcirkulation

Den luft som sugs in rengörs av fettfiltren och ett luktfilter och leds tillbaka in i rummet.



Fabriksinställningen är frånluftskanal. Du kan utföra följande steg för att byta inställning efter behov. Gå till menyinställningarna och välj **h1**-inställningen för att anpassa inställningen till den aktuella situationen.

SNABBGUIDE



Var försiktig när du steker eftersom olja och fett värms upp mycket snabbt, särskilt om du använder PowerBoost. Vid extremt höga temperaturer kan olja och fett självantända och detta kan utgöra en allvarlig brandrisk.

TIPS för matlagning

Sänk temperaturen när maten börjar koka.

- Använd lock på kokkärlet när du lagar mat, så sparar du energi och det kokar upp snabbare.
- Använd så lite vätska och fett som möjligt för att minska tillagningstiden.
- Börja laga mat på hög värme och sänk temperaturen när maten är genomvärd.

Sjuda mat och koka ris

Maten sjuder när den tillagas under kokpunkten vid cirka 85 °C och enstaka bubblor stiger till ytan av den kokande vätskan. Det är nyckeln till delikata soppor och mörra grytor eftersom smakerna utvecklas utan att maten överkokas. Såser med ägg eller mjöl bör också tillagas under kokpunkten.

- Viss typ av tillagning, till exempel vid kokning av ris, där vattnet absorberas i riset, kan kräva en inställning som är högre än den lägsta inställningen för att säkerställa att maten tillagas korrekt inom den rekommenderade tillagningstiden.

Steka kött

Så här lagar du saftiga och smakrika biffar:

Låt köttet vila i rumstemperatur i cirka 20 minuter före tillagning.

Hetta upp en stekpanna med tjock botten.

Pensla båda sidor av biffen med olja. Häll lite olja i den heta stekpannan och lägg sedan köttet i stekpannan.

Vänd bara biffen en gång under tillagningen. Den exakta tillagningstiden beror på biffens tjocklek och hur genomstekt du vill ha den. Tiden kan variera från ca 2–8 minuter per sida.

Tryck på biffen för att bedöma hur genomstekt den är – ju fastare den känns desto mer genomstekt är den.

Låt biffen vila på en varm tallrik i några minuter för att sätta sig och bli mör före servering.

Wokning

1. Välj en flatbottnad wok eller en stor stekpanna som är kompatibel med induktion.
2. Se till att du har alla ingredienser och all utrustning redo. Wokning ska gå fort. Om du ska tillaga större mängder, gör det i flera mindre omgångar.
3. Hetta upp woken kort och tillsätt två matskedar olja.
4. Stek eventuellt kött först, ställ åt sidan och håll varmt.
5. Woka grönsakerna. När de är varma men fortfarande krispiga sänker du värmen och lägger tillbaka köttet i woken och tillsätter sås.
6. Rör försiktigt i ingredienserna så att de blir genomvarma.
7. Servera genast.

Registrering av små föremål

Om kokkärl av olämplig storlek, icke-magnetiska kokkärl (till exempel aluminium) eller små föremål (till exempel knivar, gafflar eller nycklar) placeras på induktionshällen går den automatiskt in i standbyläge efter 1 minut. Fläkten fortsätter att kyla induktionshällen i ytterligare 1 minut.

Värmesteg

Inställningarna nedan är endast vägledande. Den exakta inställningen beror på flera faktorer, inklusive dina kokkärl och mängden mat du tillagar. Experimentera med induktionshällen för att hitta de inställningar som passar dig bäst.

Värmesteg	Lämpliga inställningar
1–2	<ul style="list-style-type: none"> • Försiktig uppvärmning av mindre mängder mat • Smälta choklad, smör och livsmedel som lätt bränner vid • Försiktig sjudning • Långsam uppvärmning
3–5	<ul style="list-style-type: none"> • Snabb uppvärmning • Snabb sjudning • Koka ris
6–11	<ul style="list-style-type: none"> • Grädda pannkakor
12–14	<ul style="list-style-type: none"> • Sautera • Koka pasta
15/P	<ul style="list-style-type: none"> • Omrörning (stekning) • Bryna • Koka upp soppa • Koka upp vatten

BRUKSANVISNING

Touchkontroll

- Displayen svarar på beröring, så du behöver inte trycka hårt utan bara vidröra ytan lätt.
- Använd fingertoppen i stället för fingret.
- Det hörs ett pip varje gång en beröring registreras.
- Se alltid till att touchdisplayen är ren och torr och att touchknapparna inte täcks av något föremål (t.ex. av ett köksredskap eller en trasa). Även ett tunt vattenskikt försvårar användningen av displayen.

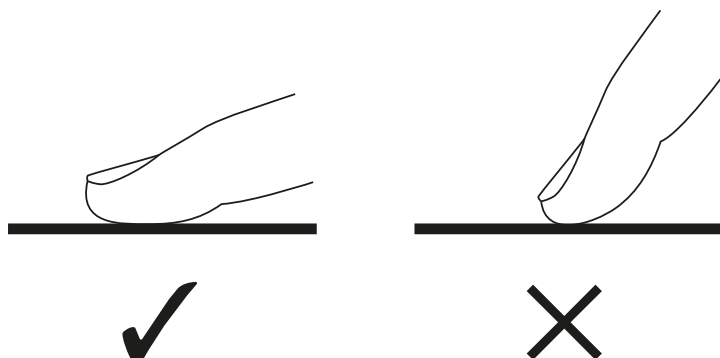

Välja rätt kokkärl

Använd endast kokkärl med en botten som lämpar sig för induktionsmatlagning. Leta efter induktionssymbolen på förpackningen eller i botten avkokkärlet.

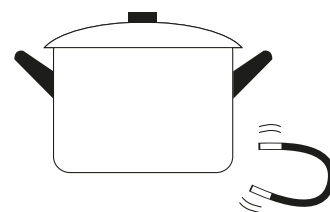

- Du kan kontrollera om dina kokkärl är lämpliga genom att göra ett magnettest. För en magnet mot kokkärlets botten. Om magneten dras mot kokkärlet så lämpar det sig för induktion.
- Om du inte har en magnet:
Häll lite vatten i det kokkärl du vill kontrollera.

Om ikonen  inte blinkar på displayen och om vattnet värms upp så är kokkärlet lämpligt.

- Kokkärl av följande material lämpar sig inte: rent rostfritt stål, aluminium eller koppar utan magnetisk botten, glas, trä, porslin, keramik och lergods. Om den ferromagnetiska delen endast täcker en del av botten av kokkärlet kommer endast det ferromagnetiska området att värmas upp och resten av botten kanske inte uppnår en tillräcklig tillagningstemperatur.
- Om det ferromagnetiska området inte är enhetligt utan innehåller andra material som aluminium kan det påverka uppvärmningen och avkänningen av kokkärlet.
- Om botten på kokkärlet ser ut som på bilderna nedan kan det hända att kokkärlet inte avkänns.



- Använd inte kokkärl med ojämna kanter eller böjd botten.

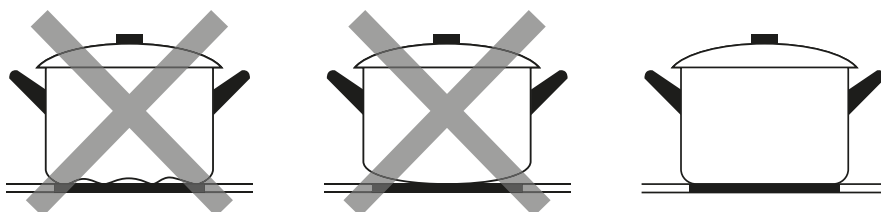

- Se till att botten på kokkärlet är slät, ligger plan mot glasskivan och har samma storlek som kokzonen. Använd kokkärl vars diameter är lika stor som grafiken för den valda zonen. Om man använder ett kokkärl som är något större än zonen kommer energin att användas med maximal effektivitet. Med ett mindre kokkärl kan effektiviteten vara mindre än förväntat. Vid användning av kokkärl med en diameter som är mindre än 140 mm kan det hända att kokkärlet inte registreras av hällen. Centrera alltid kokkärlet på kokzonen.

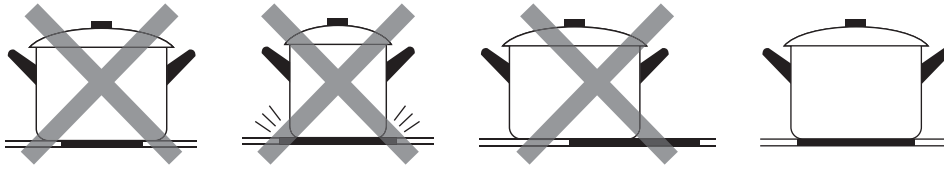

- Lyft alltid kokkärlen från induktionshällerna – dra dem inte över hällen eftersom de kan repa glaset.

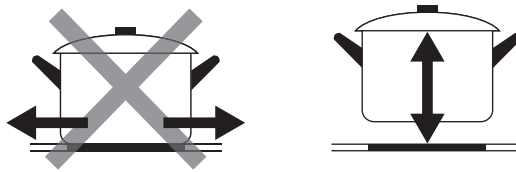

Så använder du produkten

Börja matlagningen

1. Tryck och håll ned PÅ/AV-reglaget (tryck länge).

När hällen har slagits på piper larmet en gång och alla displayer visar "–" eller "–" för att indikera att induktionshällerna är i standbyläge.

Observera: När hällen är påslagen går den automatiskt in i standbyläge efter 20 sekunder om inga knappar används.

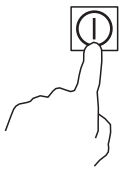

2. Placera ett lämpligt kokkärl på den kokzon du vill använda.

- Se till att kokkärlets botten och kokzonens yta är rena och torra.

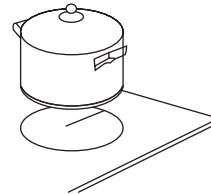

3. Slå på spishällen.

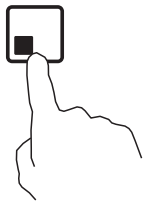

4. Välj en värmeinställning genom att trycka på slidern. När hällen är påslagen går spisfläkten in i automatiskt läge och fläktens digitala display visar A.

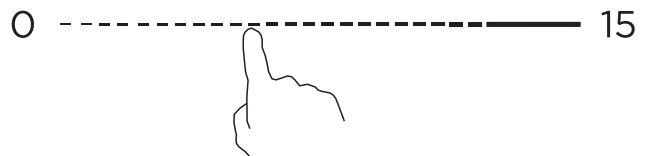

5. Timern kan ställas in med knapparna "+" eller "–".

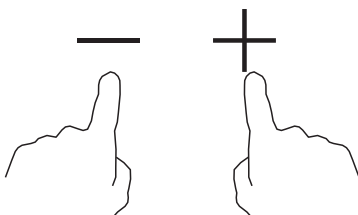

Om displayen blinkar med värmeinställningsikonen

Det betyder följande:

- du har inte placerat kokkärlet på rätt kokzon
- kokkärlet är inte lämpligt för induktionsmatlagning
- kokkärlet är för litet eller inte placerat i mitten av kokzonen.

Ingen uppvärmning sker om det inte finns ett lämpligt kokkärl på kokzonen.

Displayen  stängs av automatiskt efter 1 minut om det inte placeras ett lämpligt kokkärl på kokzonen.

Avsluta matlagningen

1. Dra slidern till "0".

2. Stäng av hela spishällen genom att trycka på PÅ/AV.

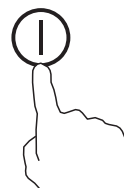

3. Var uppmärksam på heta ytor

Ett **H/h** anger vilken kokzon som är varm att röra vid. Ikonen försvinner när ytan har svalnat till en säker temperatur. Den kan också användas som en energibesparande funktion om du vill värma fler kokkärl genom att använda den fortfarande varma kokzonen.



Låsa kontrollfunktionerna

- Du kan låsa kontrollfunktionerna för att förhindra oavsiktlig användning (till exempel att barn av misstag slår på kokzonerna).
- När kontrollfunktionerna är låsta är alla utom PÅ/AV- och LÅS UPP-reglagen avaktiverade.
- Rengör arbetsområdet under tillagningen.

Så låser du kontrollfunktionerna

I uppvärmningsläge trycker du kort på låsknappen för att aktivera tillfälligt barnlås.	Hällindikatorn visar kort "Lo". Tidsindikatorn visar en nedräkning på 30 sekunder.
Tryck och håll ned låsknappen i 3 sekunder för att aktivera långvarigt barnlås.	Alla indikatorer visar kort "Lo".

Så låser du upp kontrollfunktionerna igen

I tillfälligt barnlåsläge trycker du kort på låsknappen för att avaktivera det tillfälliga barnlåset.
I tillfälligt barnlåsläge avaktiveras barnlåset när nedräkningen når "0".

I det långvariga barnlåsläget trycker du på och håller ned låsknappen i 3 sekunder för att avaktivera det långvariga barnlåset.



När hällen är i låst läge är alla reglage avaktiverade utom PÅ/AV- och LÅS UPP-funktionen.

Du kan alltid stänga av induktionshällen med PÅ/AV-knappen i en nödsituation.
När hällen är i långvarigt barnlåsläge visar den digitala displayen "Lo" när den slås på och barnlåset måste avaktiveras innan hällen kan öppnas.
Tillfälligt barnlås kan endast aktiveras när hällen används.

Timerstyrning

- Du kan ställa in så att en eller flera kokzoner stängs av efter att den inställda tiden har gått ut.
- Timern kan maximalt ställas in på 99 minuter.
- Standardvärdet för timern är 1 minut.

Ställ in en enskild zon

Tiden kan bara ställas in när spishällen eller spisfläkten är påslagen.

Ställ in tiden genom att trycka på "-" eller "+".

Ett enskilt tryck på "-" eller "+" kommer antingen att minska eller öka tiden med 1 minut.

Håll "-" eller "+" intryckt för att minska eller öka tiden med 10 minuter.

Om du trycker på "-" eller "+" i 1 sekund avbryts tiden.

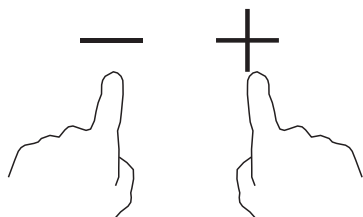

Pausfunktionen

Du kan bara komma åt pausfunktionen när hällen är påslagen.

När pausfunktionen aktiveras går både spishällen och spisfläkten ner till lägsta driftläge.

Aktivera pausfunktionen

I uppvärmningsläge trycker du på pausknappen för att aktivera pausfunktionen.

I pausläge visar den digitala displayen II eller II II.

Avaktivera pausfunktionen

I pausläge trycker du på pausknappen för att avaktivera pausläget och återställa den föregående inställningen.

Pausen avslutas efter 10 minuter och spishällen och spisfläkten stängs av.

Aktivera boost-funktionen

Aktivera boost-funktionen

I uppvärmningsläge trycker du på . Kontrollera att displayen visar boost-animering eller "b".

Observera: Fläkten visar "b" i boost-läge, medan hällens display visar boost-animering i boost-läge.



- Max boost animation

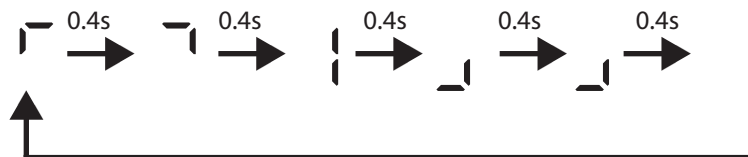

Avaktivera boost-funktionen

Tryck på den slider för värmereglering där du vill avaktivera boost-funktionen.

Stäng av hela kokzonen genom att trycka på PÅ/AV.

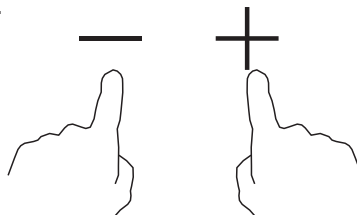

- Kokzonen återgår till sin ursprungliga inställning efter 5 minuter.
- Fläkten återgår till sin ursprungliga inställning efter 5 minuter.
- Om den ursprungliga värmeinställningen är "0" återgår kokzonen till den maximala nivån på displayen när boost-läget avslutas.

- När två kokzoner på samma sida körs oberoende och den ena zonen är i boost-läge och den andra zonen också ställs in på boost-läge, så kommer den zon som aktiverar boost-läget sist förbli i boost medan den andra växlar till nivå 15.

Automatisk spisfläkt

Spisfläkten körs automatiskt baserat på induktionshällens status.

I automatiskt fläktläge stängs spisfläkten av 2 minuter efter att alla kokzoner har stängts av.

Automatiskt fläktläge kan inte aktiveras om inga kokzoner är påslagna.

Automatisk användning av spisfläkt

När du har tryckt på på/av-knappen för att slå på enheten och aktiverat kokzonen samt energinivån, så aktiverar systemet automatiskt det automatiska fläktläget. Fläktens digitala display visar "A".

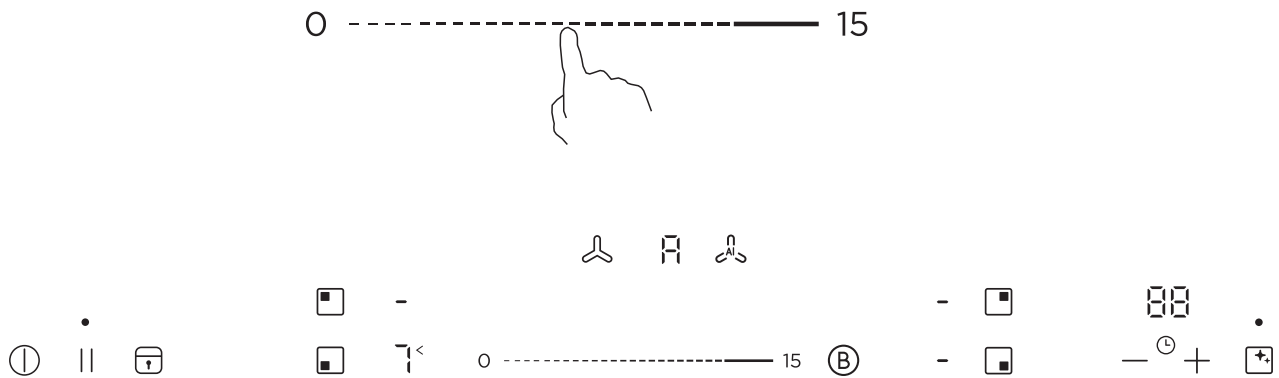

När det automatiska fläktläget är aktiverat visar fläktens digitala display "A".

När du trycker på knappen för automatisk fläkt ställs fläkten in på "0". Fläkten stängs då av och går ur automatiskt fläktläge.



Rengöringsråd

När både fläkten och induktionshällen har körts i 80 timmar tänds indikatorlampan.



1. Kontrollera om filtret är smutsigt. Om det är smutsigt ska du följa rengöringsanvisningarna i avsnittet om rengöring av filtret.
2. Rengör vattenuppsamlaren enligt anvisningarna för demontering och montering.
3. Efter rengöring av vattenuppsamlaren släcks indikatorlampan automatiskt.



Du kan också nollställa tiden genom att hålla rengöringsknappen intryckt i 3 sekunder, så startas rengöringstimern om. Om indikatorlampan är tänd släcks den.

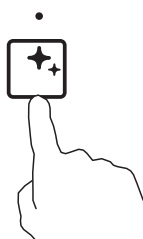

OBSERVERA:

Överflödigt fett kan påverka prestandan hos den integrerade utsugningen och vatten som lämnas kvar i vattenuppsamlingsfacket för länge kan framkalla lukt. Regelbunden rengöring rekommenderas.

Standarddrifftider

Automatisk avstängning är en säkerhetsfunktion för din induktionshäll. Funktionen stänger av hällen automatiskt om du glömmer att stänga av den. Standarddrifftider för olika effektnivåer visas i tabellen nedan.

Effektnivå	1	2	3	4	5	6	7	8	9
Standarddrifftider (timer)	8	8	8	6	6	6	4	4	4
Effektnivå	10	11	12	13	14	15			
Standarddrifftider (timer)	2	2	2	1,5	1,5	1,5			

Effektnivå	1	2	3	4	5	6	7	8	9
Standarddrifftider (timer)	8	8	8	6	6	6	4	4	4
Effektnivå	10	11	12	13	14	15			
Standarddrifftider (timer)	3	3	3	2	2	2			

Boost spisfläkt

Boost enskild värmezoon

5 min.

5 min.

När boost-läget avslutas återgår den till det steg som valts före boost-läget. Om det föregående steget var 0 återgår den till steg 15 när boost-läget avslutas. När kokkärlet avlägsnas avbryter induktionshällen omedelbart uppvärmningen och hällen stängs av automatiskt efter 1 minut.



Viktigt! Personer med en pacemaker bör rådfråga sin läkare innan de använder denna enhet.

Meny för användarinställningar

Funktionen för användarinställningar kan användas till följande:

- C0: Återställa fabriksinställningar
- C3: Inställning av effektbegränsning
- C5: Ljud på/av
- C7: Inställning av ljudstyrka för slider
- H1: Inställning av fläkt-cirkulationssystem
- H2: Inställning av fördröjd avstängning av fläkten
- H3: Nollställ drifttid för filtret

Anvisningar för inmatningsmetoder

Menyvalsknapp (kort tryck för att aktivera): "LOCK"

Knapp för configurationsparameter (kort tryckning för att aktivera): "BOOST"

Knapp för att spara parametrar (håll intryckt i 3 sekunder): "LOCK"

Steg 1: Tryck på på/av-knappen för att slå på enheten när den är avstängd.

Steg 2: Tryck och håll ned "LOCK"-knappen i 3 sekunder för att aktivera barnlåsläget.

Steg 3: Tryck och håll ned "BOOST"-knappen i 3 sekunder för att gå till menyns configurationsinställning och automatiskt frigöra barnlåset. Vid denna tidpunkt visar displayen på vänster front "c".

Steg 4: Tryck kort på "BOOST"-knappen för att öppna menyns configurationsinställning. LF-displayen visar det aktuella menynumret (t.ex. c3) och timerdisplayen visar det värde som motsvarar det aktuella menynumret (t.ex. 1). (Om andra knappar trycks in i det här steget stängs menyn automatiskt).

Steg 5: Tryck kort på "LOCK"-knappen för att ändra menynummer (t.ex. c3->c5->c7...).

Steg 6: Tryck kort på "BOOST"-knappen för att ändra värdet som motsvarar det aktuella menynumret (t.ex. 0->1).

Steg 7: Tryck och håll ned "LOCK"-knappen i 3 sekunder för att spara alla ändrade menyparametrar och avsluta menyläget.



OBSERVERA

- De tre första stegen måste utföras inom 15 sekunder. Annars måste enheten stängas av och startas om för att det ska vara möjligt att öppna menyns configurationsinställning.
- När användarinställningsmenyn har aktiverats stänger hållen automatiskt menyn och stängs av om inga relevanta knappar trycks in inom 30 sekunder. Aktuella inställningar sparas inte.

Nummer	Konfigurationsinnehåll	Konfigurationsalternativ
c0	Återställa fabriksinställningar	0: Återställ inte – standard 1: Återställ Standard: 0
c3	Inställning av effektbegränsning	2,8/3,5/4,5/5,8/7,4 kW Standard: 7,4 kW
c5	Ljudknapp	0: Ljud aktiverat 1: Stäng av ljud Standard: 0
c7	Inställning av sliderreglagets ljusstyrka	1–5: Ljusstyrkenivå Standard: 3
h1	Inställning av fläkt-cirkulationssystem	0: Reserverad – används inte 1: Intern cirkulation 2: Extern cirkulation Standard: 2
h2	Inställning av fördröjd avstängning av fläkten	0: Avstängd 1: 1 minut 2: 2 minuter 5: 5 minuter 10: 10 minuter 20: 20 minuter Standard: 0
h3	Nollställ drifttid för filtret	0: Återställ inte 1: Återställ Standard: 0

Anvisningar för fördröjd avstängning av fläkten:

När den automatiska avstängningstiden har ställts in och om spisfläkten och spisen körs samtidigt i mer än 30 sekunder, så kommer den automatiska avstängningsmekanismen för spisfläkten att aktiveras. Tryck vid denna tidpunkt på på/av-knappen för att stänga av enheten, så körs spisfläkten på steg 1 under den inställda tiden.

RENGÖRING OCH UNDERHÅLL

För att hålla apparaten i gott skick under lång tid är det viktigt att rengöra och underhålla den noggrant.

Rengöring av spishällen

Vad?	Hur?	Viktigt!
Vardaglig smuts på glasytan (fingeravtryck, märken, fläckar efter mat eller icke-sockerhaltiga spill på glaset).	<ol style="list-style-type: none">1. Bryt strömmen till hällen.2. Applicera ett hållrengöringsmedel medan glaset fortfarande är varmt (men inte hett!).3. Rengör och torka torrt med en ren trasa eller en bit hushållspapper.4. Slå på strömmen till hällen igen.	<ul style="list-style-type: none">• När strömmen till hällen är avstängd kommer det inte att visas någon indikering om "het yta", men kokzonen kan fortfarande vara varm! Var extremt försiktig.• Grova skursvampar, vissa skursvampar av nylon och starka/slipande rengöringsmedel kan repa glaset. Läs alltid på etiketten för att kontrollera om ditt rengöringsmedel eller din skursvamp lämpar sig för användning med denna produkt.• Lämna aldrig rester av rengöringsmedel på hällen eftersom glaset kan bli missfärgat.
Mat som kokt över, smälta ingredienser och heta spill från socker på glaset.	<p>Ta bort dessa omedelbart med en stekspade, spatel eller hållskrapa lämplig för glaskeramikhällar, men var försiktig med heta ytor:</p> <ol style="list-style-type: none">1. Bryt strömmen till hällen vid vägguttaget.2. Håll bladet eller redskapet i en vinkel på 30° och skrapa bort spillet till en sval del av hällen.3. Torka bort fläcken eller spillet med en disktrasa eller bit hushållspapper.	<p>Ta bort fläckar efter smälta ingredienser och söta livsmedel eller spill så snart som möjligt. Om de får svalna på glaset kan de vara svåra att avlägsna och kan till och med permanent skada glasytan.</p> <ul style="list-style-type: none">• Fara: När säkerhetsskyddet dras tillbaka är knivbladet rakbladsvast! Använd därför hållskrapan med extrem försiktighet och förvara den alltid säkert och utom räckhåll för barn.
Spill på touchknapparna	<p>Bryt strömmen till hällen. Torka upp spillet. Torka av touchområdet med en ren fuktig svamp eller trasa. Torka området helt torrt med en bit hushållspapper. Slå på strömmen till hällen igen.</p>	<ul style="list-style-type: none">• Hällen kan avge en pipsignal och stänga av sig själv och touchknapparna kanske inte fungerar om det finns vätska på dem. Var noga med att torka området med touchknapparna ordentligt innan du slår på hällen igen.

Rengöring av galler och fettfilter

Fettfiltren filtrerar bort fett från matoset. För att hålla det i gott skick ska du regelbundet rengöra fettfiltret, eftersom fett- och smutsansamlingar kan försämra fläktens funktion. Filtren måste rengöras eller bytas ut med jämna mellanrum.

VARNING! Risk för brand! Ett övermättat fettfilter utgör en brandrisk!



- Använd aldrig apparaten utan ett fettfilter.
- Rengör fettfiltren regelbundet.
- Arbeta aldrig med öppen eld nära apparaten (till exempel flambering).
- Installera inte apparaten i närheten av eldstäder där det används fast bränsle (till exempel trä eller kol) såvida inte apparaten har ett förseglat och icke borttagbart skydd. Det får inte förekomma flygande gnistor.

1. VIKTIGT!

Om fettfiltren faller ned på hällen kan de skada hällen nedanför.

Ta bort gallret och fettfiltret och bortskaffa dem på rätt sätt.

- Fett kan ansamlas längst ned i behållaren. Håll fettfiltret vgrätt för att förhindra att fett droppar ut.

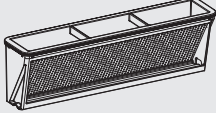
Code	Accessories	Description	Quantity
C		Grille	1
D		Grease Filter	1

Ta ut gallret och rengör fettfiltret uppifrån och ned.

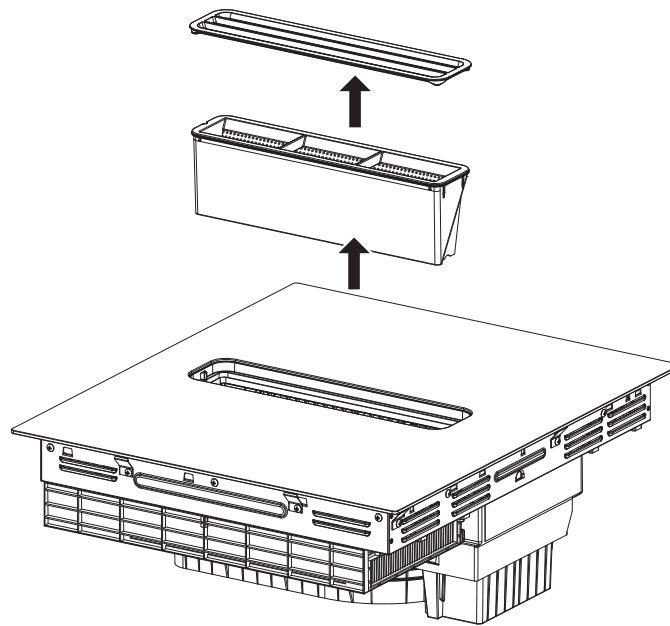

Manuell rengöring av fettfilter eller galler

1. Blötlägg fettfiltret eller gallret i varmt tvålatten.
2. Använd en borste för att rengöra fettfiltret eller gallret. Använd inte aggressiva, sura eller alkaliska rengöringsprodukter. Använd särskilt fettlösningsmedel för envis smuts.
3. Skölj fettfiltren noggrant.
4. Låt fettfiltren rinna av.

Rengöring av fettfiltret i diskmaskin

1. Placera fettfiltren löst i diskmaskinen och tryck inte ihop dem. För bästa rengöringsresultat ska du lägga fettfiltret på filtersidan i diskmaskinen. Rengör inte kraftigt nedsmutsade fettfilter tillsammans med köksredskap. Använd inte aggressiva, sura eller alkaliska rengöringsprodukter.
2. Starta diskmaskinen. Välj en temperatur på högst 70 °C.
3. Låt fettfiltren rinna av.

Rengöring av filtret med aktivt kol

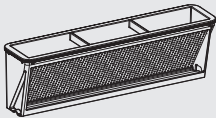
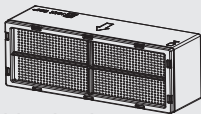
Code	Accessories	Description	Quantity
C		Grille	1
D		Grease Filter	1
G	 * included in the box, 2 pcs.	Activated Carbon Filter	2

Ta ut gallret, fettfiltret och kolfiltret en och en uppifrån och ned.

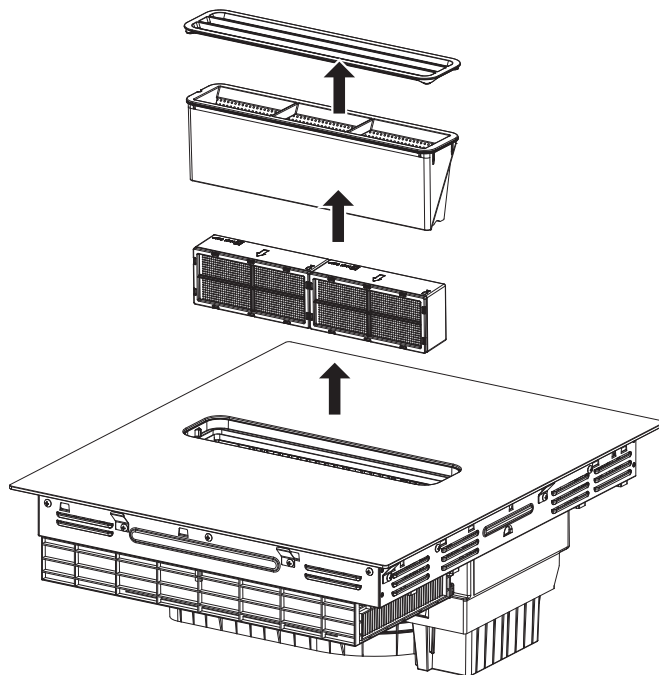

Dra ut kolfiltret med hjälp av metallringen och lyft filtret uppåt.

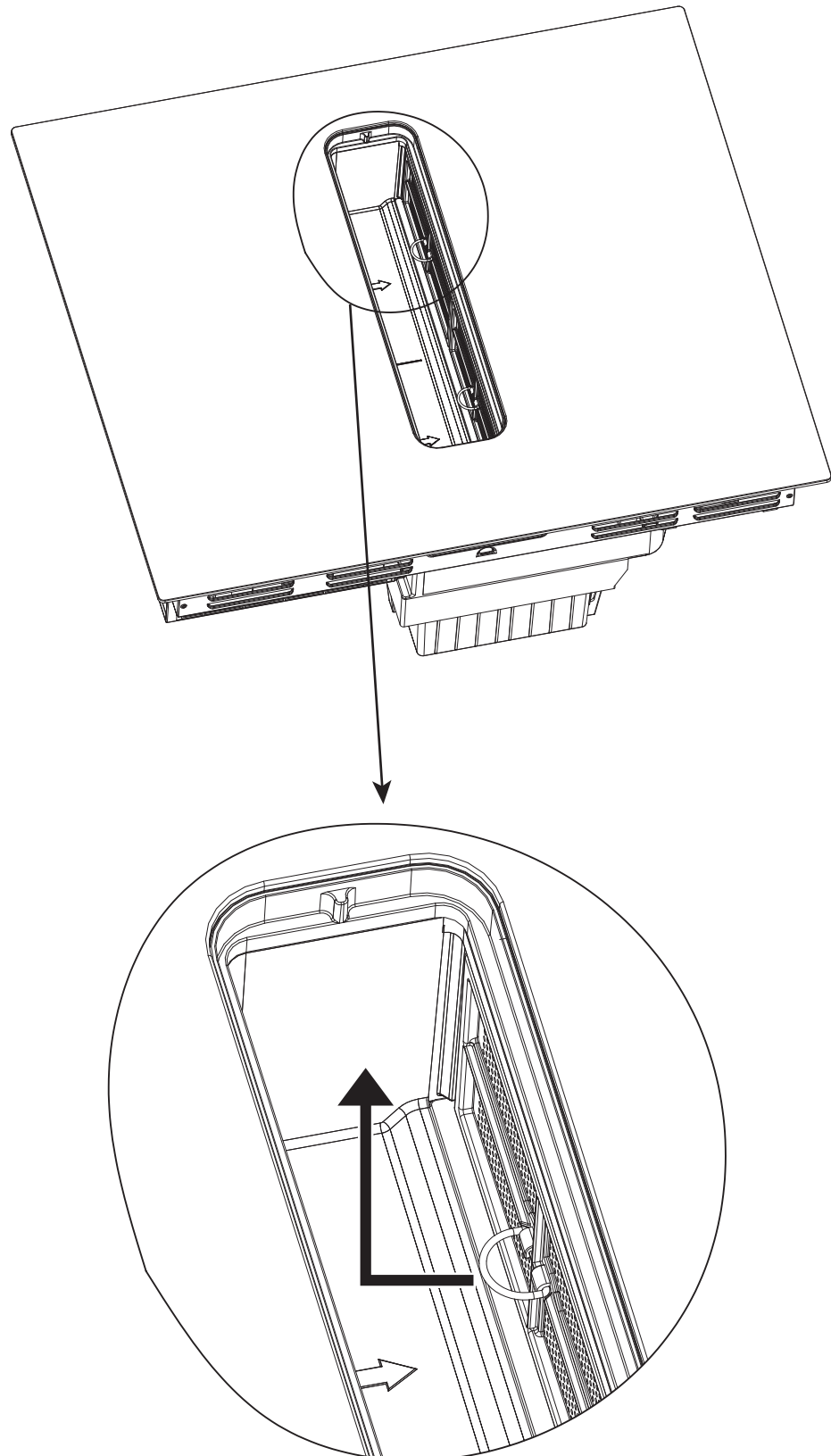

Rengöring och utbyte

Sätt i filtret med aktivt kol i diskmaskinen, tillsätt diskmedel och använd standardprogrammet (1,5 timme ~ 3 timmar) för rengöring.

Placera filtret med aktivt kol i varmt vatten (60–80 °C) i 1–2 timmar, tillsätt diskmedel till det varma vattnet och skölj med rent vatten efter blötläggning.

För att upprätthålla goda driftvillkor för filtret med aktivt kol ska det rengöras regelbundet. Byt ut det utan dröjsmål när dess livslängd löper ut efter 5 års användning.

Du kan köpa filter med aktivt kol hos fackhandlare eller kundtjänst.

Följ installationsanvisningarna för installation av filtret med aktivt kol.

Torkning

Placera det rengjorda filtret med aktivt kol i ugnen i 3 timmar (vid 150 °C).

Använd en hårtork för att torka det i 0,5 timmar.



OBSERVERA

1. Använd inte starkt alkaliska eller oljebaserade rengöringsmedel eftersom de kan skada filtret med aktivt kol. (Vi rekommenderar att använda maskindisktabletter/-pulver).
2. Temperaturen på det varma vattnet får inte överstiga 80 °C, eftersom det kan skada filtret med aktivt kol.
3. Överskrid inte en temperatur på 200 °C eftersom det kan skada filtret med aktivt kol.
4. Använd inte extern kraft för att skrubba filtret med aktivt kol eftersom det kan orsaka skador.

Rengöring av vattenuppsamlaren

Code	Accessories	Description	Quantity
H		Water Storage Tank	1

Tryck på klämmorna på vattenuppsamlaren med båda händerna och dra den nedåt.

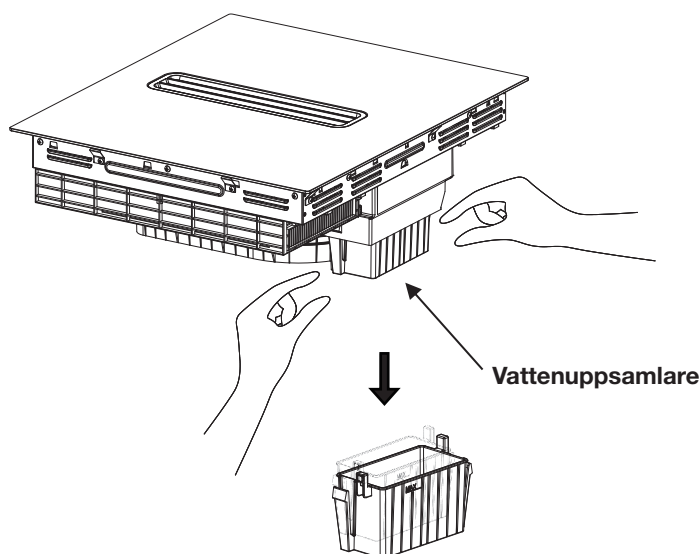

Rengöring

Rengör vattenuppsamlaren i varmt vatten. Om det finns oljefläckar kan du tillsätta lite diskmedel.

Installation av vattenuppsamlare

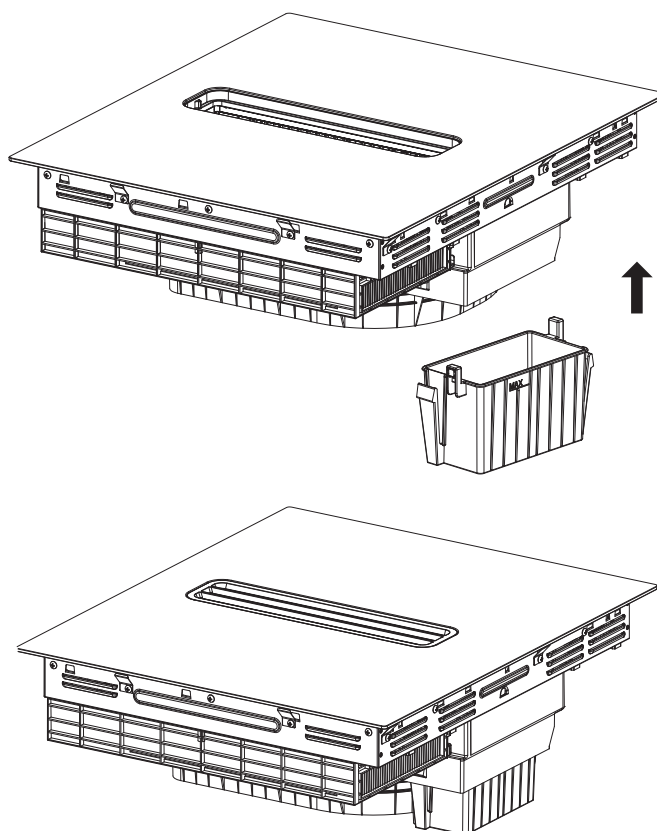

Se till att klämmorna på uppsamlaren är ordentligt fastgjorda.

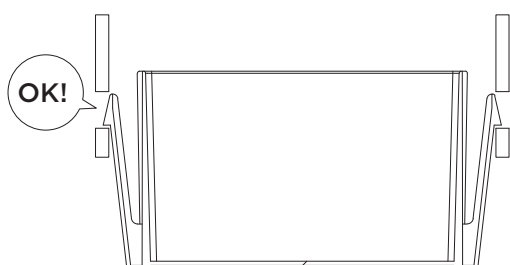
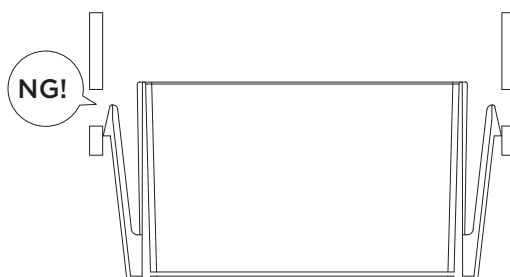

FELSÖKNING

Användningen av apparaten kan leda till fel och funktionsfel. Följande översikt innehåller möjliga orsaker och förslag på åtgärder av ett felmeddelande eller ett fel. Det rekommenderas att läsa översikten nedan noggrant för att spara tid och pengar som det kan kosta att ringa servicecentret.

Felindikering och inspektion

Induktionshällen är utrustad med en självdiagnosfunktion. Med detta test kan teknikern kontrollera funktionen hos flera komponenter utan att behöva ta isär hällen eller lyfta ut den ur köksbänken.

1. Felkoder vid användning och föreslagna åtgärder

Felkod	Problem	Åtgärd
Automatisk återställning		
EL, EH	Onormal matningsspänning	Kontrollera om strömförsörjningen är normal. Slå på strömmen när strömförsörjningen är normal.
C1	Temperaturgivare för glaskeramikhäll är hög	Vänta tills temperaturen i glaskeramikhällen är normal igen. Tryck på PÅ/AV-knappen för att starta om enheten.
C2	Temperaturgivare för IGBT är hög	Vänta tills temperaturen i IGBT är normal igen. Tryck på PÅ/AV-knappen för att starta om enheten. Kontrollera om fläkten går jämnt. Om inte ska du låta byta ut fläkten.
b2	Temperaturgivare för IPM är hög	Vänta tills temperaturen i IPM är normal igen. Tryck på PÅ/AV-knappen för att starta om enheten.
b3	Strömmen på fläktens driverkort är onormal	Tryck på PÅ/AV-knappen för att starta om enheten.
	Vattenuppsamlaren har tagits bort	Kontrollera om uppsamlaren är ordentligt monterad.
EF	Flera funktionsknappar har tryckts in samtidigt	Rengör manöverpanelen.
FC	Tips för byte av filter	Spisfläkt och induktion kan användas tillsammans i cirka 750 timmar innan det rekommenderas att byta ut filtret med aktivt kol. Byt ut kolfiltret och följ anvisningarna för utbyte av filtret med aktivt kol. När bytet är klart följer du anvisningarna i användarmenyn för att komma åt h3 för att återuppta driften.

Problem	Möjlig orsak	Möjlig åtgärd
Ingen automatisk återställning		
E2	Fel på temperaturgivare för glaskeramikhällen. Kortslutning.	Kontrollera anslutningen eller byt ut givaren för keramikhällen.
E1	Fel på temperaturgivare för glaskeramikhällen. Öppen krets.	
E7	Fel på temperaturgivare för glaskeramikhällen. Ogiltig.	
E4	Fel på temperaturgivare för IGBT. Kortslutning.	Kontakta service för åtgärd.
E3	Fel på temperaturgivare för IGBT. Öppen krets.	
B5/B7	Fel eller blockering i ventilationssystemet	Kontakta service för åtgärd.
EU	Anslutningen mellan displaykortet och huvudkortet har misslyckats eller så har det uppstått ett fel i Touch IC-kommunikationen	Kontakta service för åtgärd.

Specifika fel och möjliga åtgärder:

Fel	Möjlig orsak	Åtgärd A	Åtgärd B
LED lyser inte när enheten är ansluten.	Ingen eltilförsel.	Kontrollera att stickkontakten är korrekt ansluten till eluttaget och att eluttaget fungerar.	
	Fel i anslutningen mellan tillbehörets kretskort och displaykortet.	Kontrollera anslutningen.	
	Anslutningskretskortet är skadat.	Kontakta service för åtgärd.	
	Displaykortet är skadat.	Kontakta service för åtgärd.	
Vissa av knapparna reagerar inte eller LED-displayen fungerar inte normalt.	Displaykortet är skadat.	Kontakta service för åtgärd.	
Indikatorn för tillagningsläge lyser, men uppvärmningen startar inte.	Hög temperatur på hällen.	Den omgivande temperaturen kan vara för hög. Luftintaget eller luftventilen kan vara blockerad.	
	Det är något fel på fläkten.	Kontrollera om fläkten fungerar som den ska. Om den inte gör det ska du låta byta ut den.	
	Kretskortet är skadat.	Kontakta service för åtgärd.	
Uppvärmningen avbryts plötsligt under drift och "u" blinkar på displayen.	Fel typ av kokkärl.	Använd ett kokkärl som är lämpligt för induktion.	Kretsen för igenkänning av kokkärl är skadad. Byt ut kretskortet.
	Kokkärls diameter är för liten.		
	Spishällen är överhettad.	Enheten är överhettad. Vänta tills temperaturen är normal igen. Tryck på PÅ/AV-knappen för att starta om enheten.	
Värmezoner på samma sida (t.ex. den första och andra zonen) visar "u".	Fel i anslutningen mellan kretskortet och displaykortet.	Kontrollera anslutningen.	
	Displaykortets kommunikationsdel är skadad.	Kontakta service för åtgärd.	
	Huvudkortet är skadat.	Kontakta service för åtgärd.	
Fläktmotorn låter onormalt.	Fläktmotorn är skadad.	Kontakta service för åtgärd.	

Ovanstående är en bedömning och kontroll av vanliga fel.

För att undvika fara och skador på apparaten får du inte montera isär enheten på egen hand.

REKLAMATIONSRÄTT

Det är 3 års reklamationsrätt som gäller som reklamationsrätt på fabrikations- och materialfel på din nya produkt, gällande från dokumenterat inköpsdatum. Garantin omfattar material, arbetslön och bilkörning. Vid kontakt angående service bör Ni upplysa om produktens namn och serienummer. Dessa upplysningar finns på typskylten. Skriv eventuellt ner denna information här i bruksanvisningen så har Ni dem till hands. Det gör saker enklare för servicemontören att finna de korrekta reservdelarna.

Reklamationsrätten täcker inte:

- Fel och skador som inte är fabrikations- och materialfel
- Vid brist på underhåll – inkluderar också brist på rengöring av produkten
- Vid brand- och/eller vatten- och fuktskador på produkten
- Vid transportskadorna när produkten är transporterad utan korrekt emballage
- Om det har använts reservdelar som inte är original
- Om anvisningarna i bruksanvisningen inte följts
- Om inte installationen är gjord som anvisat
- Om inte auktoriserad personal utfört installationen eller reparationen av produkten
- Defekta lampor

Transportskador

En transportskada som konstateras vid återförsäljarens leverans hos kunden, är uteslutande en sak mellan kunden och återförsäljaren. Vid tillfälle där kunden själv har stått för transporten av produkten, påtar sig leverantören ingen förpliktelse i förbindelse med eventuell transportskada. Eventuella transportskador ska anmälas omgående och senast 24 timmar efter att varan är levererad. Annars kommer kundens krav att bli avvisat.

Ogrundade servicebesök

Om man tillkallar en servicemontör, och det senare visar sig att man själv kunnat åtgärda felet, genom att följa anvisningarna här i bruksanvisningen, eller genom att byta en säkring i säkringsskåpet, åligger det kunden att själv betala för servicebesöket.

Kommersiella inköp

Kommersiella inköp är varje köp av apparater som inte ska användas i ett privat hushåll utan användas till affärsmässigt eller liknande ändamål (restaurang, café, kantin etc.) eller användas till uthyrning eller annan användning som omfattar flera användare.

I förbindelse med kommersiellt inköp gäller ingen garanti eftersom denna produkt uteslutande er framställt för privata hushåll.

SERVICE

Service ska rapporteras till vår servicepartner Centralservice. <http://service.witt.dk/service/se/Appliances/Service.aspx>

Tel. +46 0852508480

- Formuläret fylls i av återförsäljaren eller slutanvändaren.
- Centralservice hanterar saken.
- Fabrikat, modell, serienummer, ev. produktnummer, inköpsdatum, återförsäljare, felbeskrivning, kundupplysningar, ska anges.

Med förbehåll för tryckfel.

Tillverkaren/återförsäljaren kan inte hållas ansvariga för produkt- och/eller personskador, om säkerhetsanvisningarna inte följs. Garantin bortfaller om anvisningarna inte följs.

